

# INFORMATION

KTM PowerParts, HUSQVARNA Husky Power, HUSABERG Pure Tech



SIDE BAG CARRIER

61312925044

04.2014

3.213.227

KTM - Sportmotorcycle AG  
Stallhofnerstraße 3  
A-5230 Mattighofen  
www.ktm.com

Husqvarna Motorcycles GmbH  
Stallhofnerstraße 3  
A-5230 Mattighofen  
www.husqvarna-motorcycles.com

KTM - Sportmotorcycle AG  
Division HUSABERG  
Stallhofnerstraße 3  
A-5230 Mattighofen  
www.husaberg.com



## 3 DEUTSCH

Wir freuen uns, dass Sie sich für dieses Produkt entschieden haben.

Unser hochwertiges Qualitätsprodukt ist rennerprobt und wurde speziell für sportliche Herausforderungen entwickelt. Eine korrekte Montage des Produktes ist unerlässlich, um ein Maximum an Sicherheit und Funktionalität gewährleisten zu können. Bitte befolgen Sie daher die Montageanleitung oder wenden Sie sich an Ihren autorisierten Fachhändler. Für falsche Montage oder Verwendung dieses Produktes kann der (Quasi) Hersteller bzw. Lieferant nicht zur Verantwortung gezogen werden.

Vielen Dank.

## 5 ENGLISH

Thank you for choosing this product.

Our high quality product has been tested under racing conditions and was developed specifically for use in sports activities. Correct installation of the product is essential to ensure that a maximum degree of safety and functionality is achieved. Therefore, please follow the installation instructions or contact your authorized dealer. The (quasi) manufacturer or supplier cannot be held responsible for products that are incorrectly mounted or inappropriately used.

Thank you.

## 7 ITALIANO

Grazie per aver scelto questo prodotto.

Questo nostro prodotto di pregiata qualità è collaudato nelle competizioni ed è stato sviluppato specificamente per gare sportive. Il montaggio corretto del prodotto è fondamentale per garantirne la massima sicurezza e funzionalità. Rispettare quindi le istruzioni di montaggio o rivolgersi al proprio concessionario autorizzato. Il produttore (detentore del marchio)/fornitore non può essere considerato responsabile per un montaggio o impiego errato del presente prodotto. Vi ringraziamo per l'attenzione!

## 9 FRANÇAIS

Merci d'avoir porté votre choix sur ce produit.

Notre produit de haute qualité est éprouvé pour les compétitions et a été conçu spécialement pour un usage sportif. Un montage approprié du produit est indispensable pour garantir une sécurité et une fonctionnalité maximales du véhicule. C'est pourquoi nous vous invitons à suivre scrupuleusement le manuel de montage ou à vous adresser à votre revendeur agréé. En cas de montage ou d'utilisation non conformes de ce produit, le (quasi) constructeur ou le fournisseur déclinent toute responsabilité.

Merci !

## 11 ESPAÑOL

Le agradecemos que se haya decidido por este producto.

Este producto de alta calidad está probado para la competición y se ha desarrollado específicamente para las exigencias de este deporte. Para poder garantizar los máximos niveles de seguridad y funcionalidad, es imprescindible que el producto se monte correctamente. Por este motivo, es muy importante que siga las instrucciones del manual de montaje o que se ponga en contacto con su concesionario autorizado. El (cuasi) fabricante y el proveedor de este producto no se harán responsables del montaje y el uso incorrectos.

¡Muchas gracias!

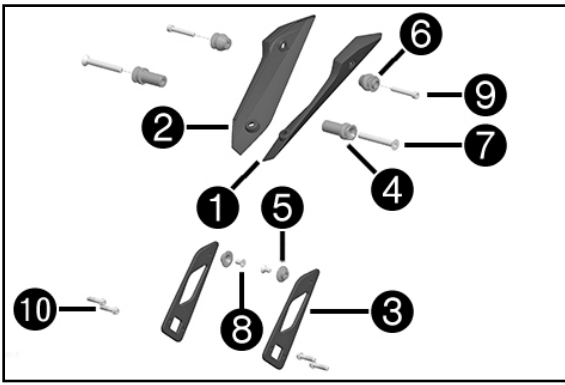

**Lieferumfang:**

**Seitentaschen Befestigungs Kit**

61312925044

- 1x Abdeckung links ①
- 1x Abdeckung rechts ②
- 2x Seitentaschen Fersenschutz ③
- 2x Aufnahmebuchse ④
- 2x Aufnahmebuchse kurz ⑤
- 2x Verschlussbuchse ⑥
- 2x Senkschraube M8x65-8.8 DIN 7991 ⑦
- 2x Senkschraube M6x12 DIN 7991 ⑧
- 2x Zylinderschraube M6x40-8.8 DIN 912 ⑨
- 4x Bundschraube M6x25 ISA ⑩

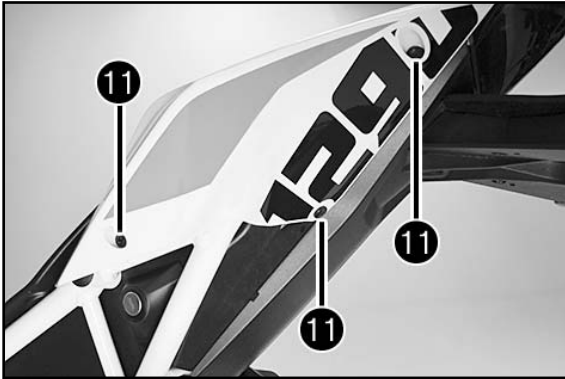

**Vorarbeit:**

- Beifahrersitzbank abnehmen.
- Fahrersitzbank abnehmen.

**Hauptarbeit:**

- Schrauben ① links und rechts entfernen.
- Seitenverkleidung links und rechts abnehmen.

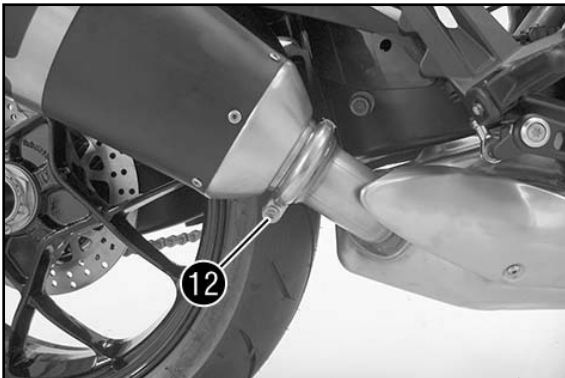

- Schraube ⑫ entfernen.
- Auspuffschelle abnehmen.



**Warnung**

**Verbrennungsgefahr** Einige Fahrzeugteile werden beim Betrieb des Fahrzeuges sehr heiß.

- Heiße Auspuffanlage nicht berühren. Bevor mit Arbeiten an diesen Teilen begonnen wird, Teile abkühlen lassen.

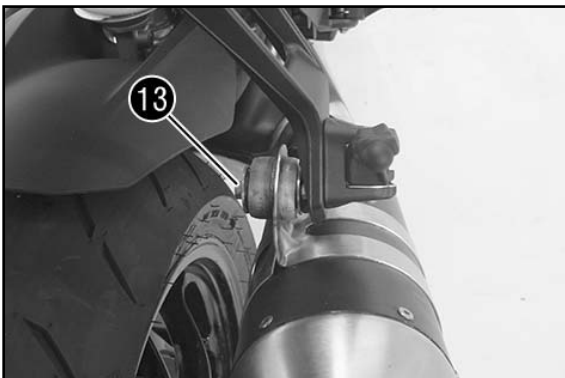

- Schraube ⑬ mit Scheibe entfernen.
- Enddämpfer abnehmen.

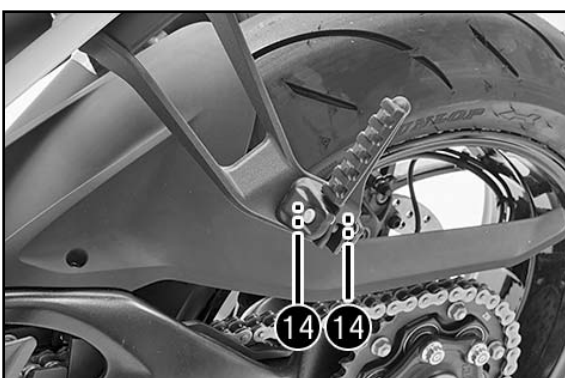

- Schrauben Beifahrerfußraste ⑭ links und rechts entfernen.
- Beifahrerfußraste links und rechts abnehmen.

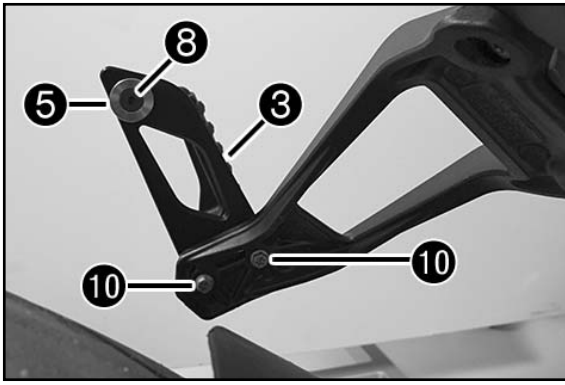

- Fersenschutz ③ (Lieferumfang) und Beifahrerfußraste mit Bundschraube ⑩ (Lieferumfang) links und rechts montieren und mit 10 Nm festziehen.

- Aufnahmebuchse kurz ⑤ mit Senkschraube ⑧ (Lieferumfang) am Fersenschutz ③ links und rechts montieren und mit 10 Nm festziehen.

**Nacharbeit:**

- Enddämpfer einbauen.  
Schraube Auspuffschelle ⑫ mit 8 Nm festziehen.  
Schraube Enddämpfer ⑬ mit 25 Nm festziehen.

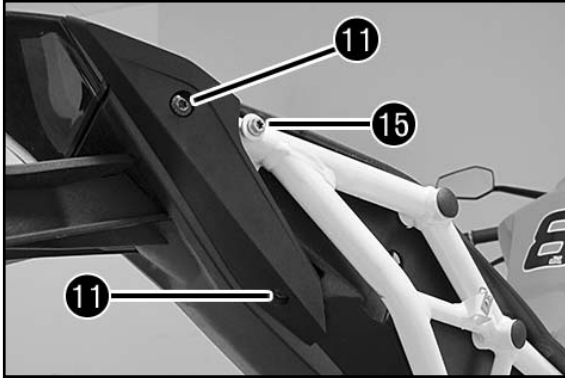

- Abdeckung ① und ② (Lieferumfang) mit Original-Schrauben ① der Seitenverkleidung links und rechts montieren und mit 8 Nm festziehen.

**HINWEIS:**

Die Seitenverkleidungen werden nicht mehr montiert.

- Schraube ⑮ vom Rahmen links und rechts entfernen.  
- Stattdessen Verschlussbuchse ⑥ mit Zylinderschraube ⑨ (Lieferumfang) links und rechts montieren und mit 10 Nm festziehen.

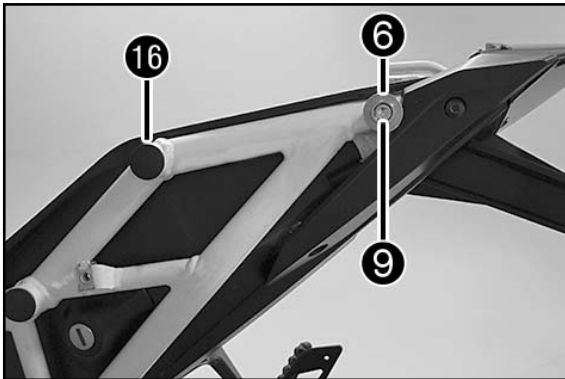

- Lamellenstopfen ⑮ links und rechts entfernen.  
- Dahinter liegende Schraube links und rechts entfernen.

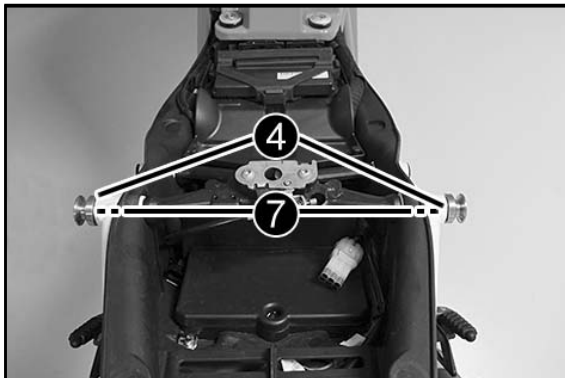

- Aufnahmebuchse ④ mit Senkschraube ⑦ (Lieferumfang) links und rechts montieren und mit 25 Nm festziehen.



- Seitentaschen (nicht im Lieferumfang) auf den jeweils 3 Aufnahmebuchsen positionieren.  
- Seitentaschen nach unten drücken, bis ein Einrasten der Taschen zu hören ist.  
- Schloss verriegeln und Schlüssel abziehen.

**Nacharbeit:**

- Fahrersitzbank montieren.  
- Beifahrersitzbank montieren.

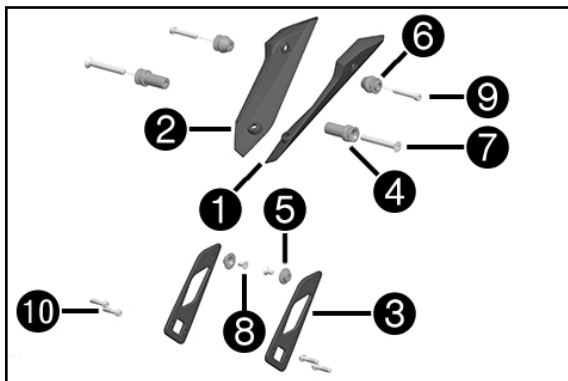

**Scope of supply:**

**Saddle bag fastening kit**

61312925044

- 1x left cover ①
- 1x right cover ②
- 2x saddle bag heel guards ③
- 2x holding bushings ④
- 2x short holding bushings ⑤
- 2x locking bushings ⑥
- 2x countersunk screws M8x65-8.8 DIN 7991 ⑦
- 2x countersunk screws M6x12 DIN 7991 ⑧
- 2x head cap screws M6x40-8.8 DIN 912 ⑨
- 4x collar screws M6x25 ISA ⑩

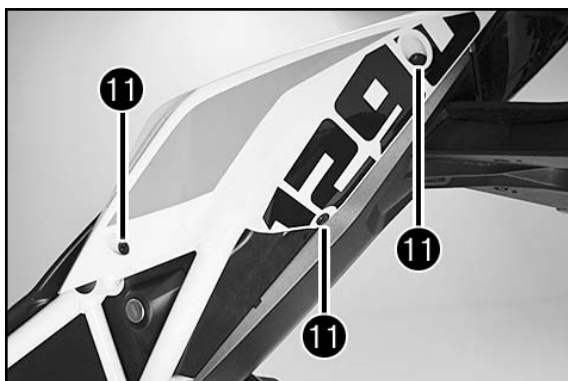

**Preliminary work:**

- Remove the passenger seat.
- Remove the driver's seat.

**Main work:**

- Remove the left and right screws ⑪.
- Take off the left and right side covers.

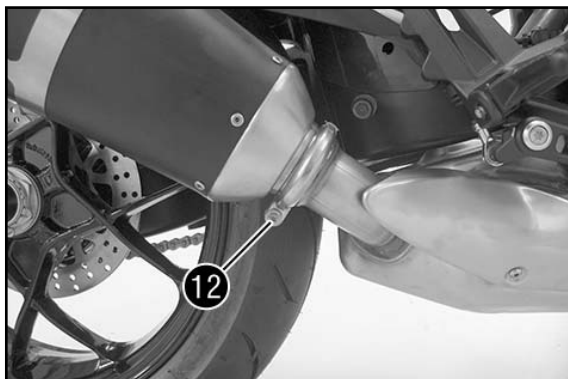

- Remove screw ⑫.
- Take off the exhaust clamp.



**Warning**

Risk of burns

Some parts of the vehicle get very hot during operation.

- Do not touch the hot exhaust system. Leave these parts to cool before working on them.

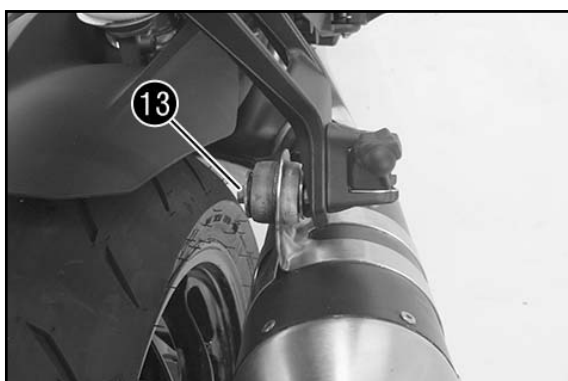

- Remove screw ⑬ with the washer.
- Take off the main silencer.

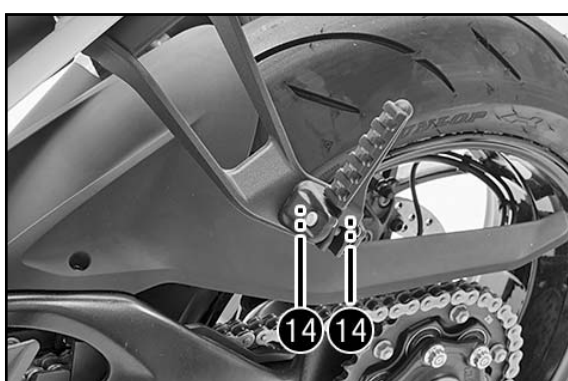

- Remove the left and right passenger footrest screws ⑭.
- Take off the left and right passenger footrests.

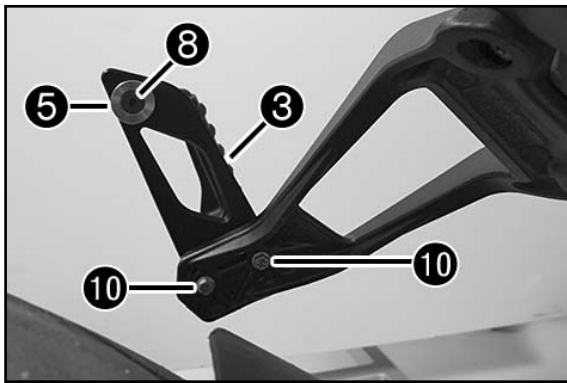

- Mount heel guard **8** (included) and the passenger footrest with collar screw **10** (included) on the left and right and tighten to 10 Nm.

- Mount the short holding bushing **5** on the left and right heel guards **8** with countersunk screw **3** (included) and tighten to 10 Nm.

**Final steps:**

- Install the main silencer.

Tighten the exhaust clamp screw **12** to 8 Nm.

Tighten the main silencer screw **13** to 25 Nm.

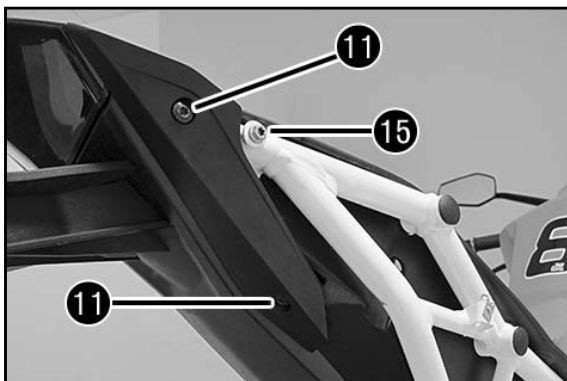

- Mount covers **1** and **2** (included) on the left and right with original screws **11** of the side covers and tighten to 8 Nm.

**NOTE:**

The side covers will no longer be mounted.

- Remove screw **15** from the left and right side of the frame.

- Instead, mount locking bushing **6** with head cap screw **9** (included) on the left and right and tighten to 10 Nm.

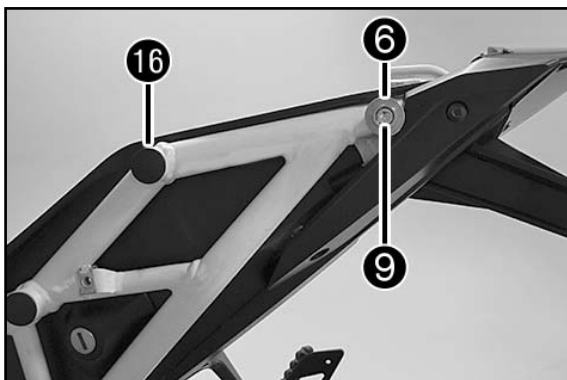

- Remove the left and right disc plugs **16**.

- Remove the screw mounted underneath on the left and right.

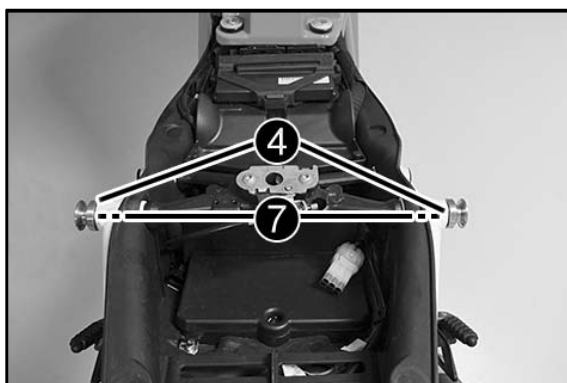

- Mount holding bushing **4** with countersunk screw **7** (included) on the left and right and tighten to 25 Nm.



- Position the saddle bags (not included) on the corresponding 3 holding bushings.

- Push the saddle bags down until you hear the bags engage.

- Lock the lock and remove the key.

**Final steps:**

- Mount the driver's seat.

- Mount the passenger seat.

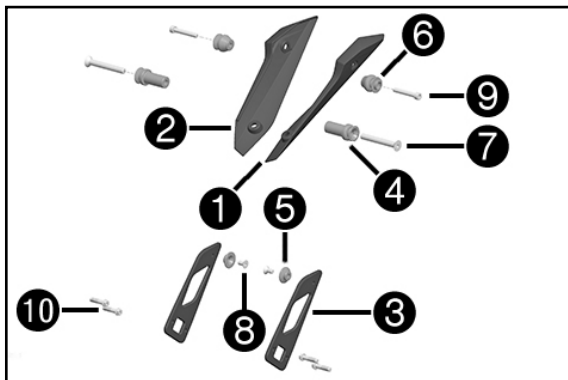

**Volume della fornitura:**

**Kit di fissaggio delle borse laterali**

**61312925044**

- N. 1 copertura sinistra ①
- N. 1 copertura destra ②
- N. 2 paratalloncini da utilizzare con le borse laterali ③
- N. 2 bussole di alloggiamento ④
- N. 2 bussole di alloggiamento corte ⑤
- N. 2 bussole di chiusura ⑥
- N. 2 viti a testa svasata M8x65-8.8 DIN 7991 ⑦
- N. 2 viti a testa svasata M6x12 DIN 7991 ⑧
- N. 2 viti a testa cilindrica M6x40-8.8 DIN 912 ⑨
- N. 4 viti flangiate M6x25 ISA ⑩

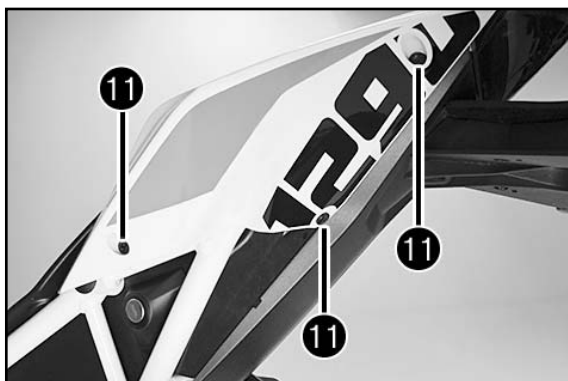

**Operazione preliminare:**

- Rimuovere la sella del passeggero.
- Rimuovere la sella del conducente.

**Operazione principale:**

- Rimuovere le viti b1 a sinistra e a destra ⑪.
- Rimuovere la fiancatina sinistra e destra.

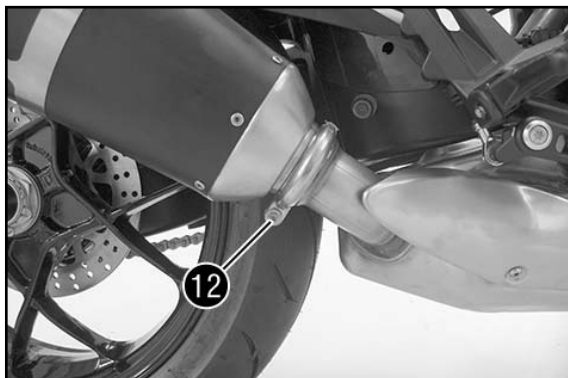

- Rimuovere la vite ⑫.
- Rimuovere il collare dello scarico.



**Avvertenza**

Pericolo di scottature

Durante il funzionamento, alcune parti del veicolo raggiungono temperature molto alte.

- Non toccare l'impianto di scarico quando è molto caldo.
- Prima di iniziare qualsiasi intervento su queste parti, farle prima raffreddare.



- Rimuovere la vite ⑬ con la rondella.
- Rimuovere il silenziatore.

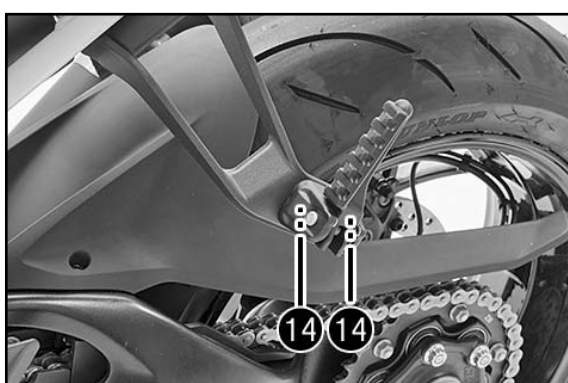

- Rimuovere le viti della pedana passeggero ⑭ a sinistra e a destra.
- Rimuovere la pedana passeggero a sinistra e a destra.

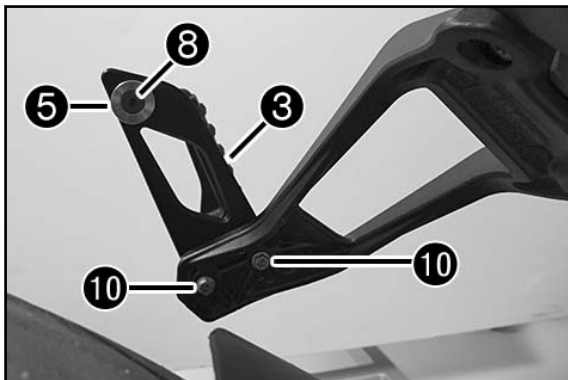

- Montare a destra e a sinistra il paratalloni **3** (in dotazione) e la pedana passeggero con la vite flangiata **10** (in dotazione) e serrare con una coppia di 10 Nm.

- Montare sul paratalloni **3** a sinistra e a destra la bussola di alloggiamento corta **5** con la vite a testa svasata **8** (in dotazione) e serrare con una coppia di 10 Nm.

**Operazione conclusiva:**

- Montare il silenziatore.

Serrare la vite del collare dello scarico **12** con una coppia di 8 Nm.

Serrare la vite del silenziatore **13** con una coppia di 25 Nm.

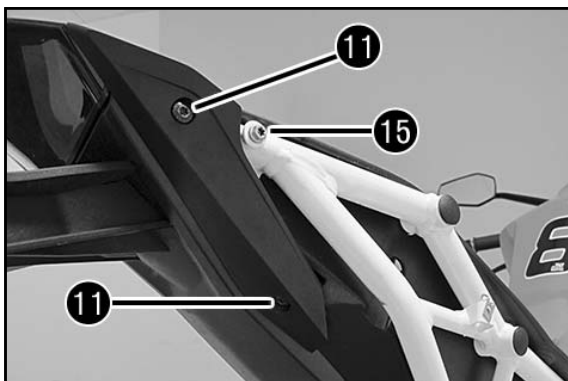

- Montare a sinistra e a destra le coperture **1** e **2** (in dotazione) con le viti originali **11** della fiancatina e serrare con una coppia di 8 Nm.

**NOTA:**

Le fiancatine non verranno rimontate.

- Rimuovere la vite **15** dal telaio a sinistra e a destra.

- Al suo posto montare a sinistra e a destra la bussola di chiusura **6** con la vite a testa cilindrica **9** (in dotazione) e serrare con una coppia di 10 Nm.

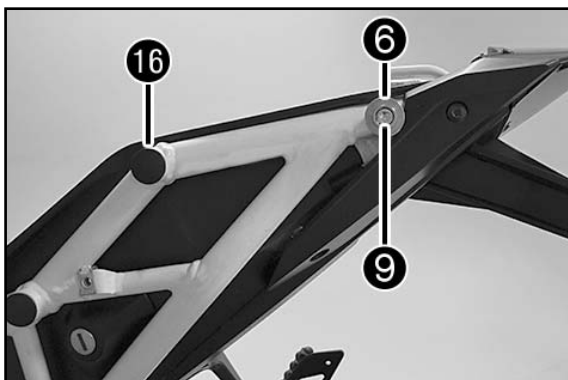

- Rimuovere il tappo lamellare **16** a sinistra e a destra.

- Rimuovere la vite posta dietro, a sinistra e a destra.

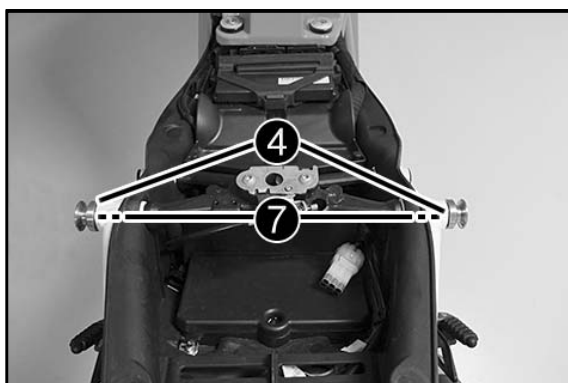

- Montare la bussola di alloggiamento **4** con la vite a testa svasata **7** (in dotazione) a sinistra e a destra e serrare con una coppia di 25 Nm.



- Posizionare le borse laterali (non in dotazione) sulle 3 bussole di alloggiamento.

- Spingere le borse laterali verso il basso, in modo da sentire che si innestano in sede.

- Bloccare la serratura e sfilare la chiave.

**Operazione conclusiva:**

- Montare la sella del conducente.

- Montare la sella del passeggero.



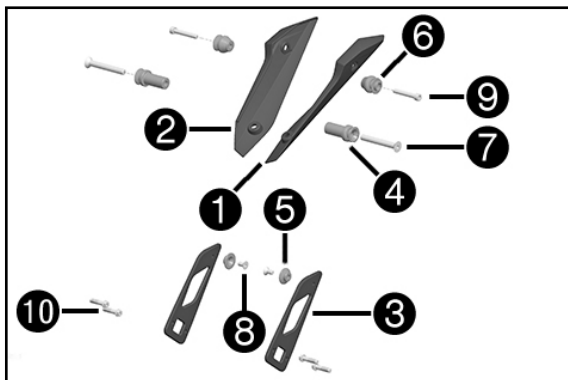

**Contenu de la livraison :**

**Kit de fixation des sacoches latérales**

61312925044

- 1x Cache de gauche ①
- 1x Cache de droite ②
- 2x Sacoches latérales protège-talon ③
- 2x Bague de support ④
- 2x Bague de support courte ⑤
- 2x Bague de fermeture ⑥
- 2x Vis noyées M8x65-8.8 DIN 7991 ⑦
- 2x Vis noyée M6x12 DIN 7991 ⑧
- 2x Vis à tête cylindrique M6x40-8.8 DIN 912 ⑨
- 4x Vis à épaulement M6x25 ISA ⑩

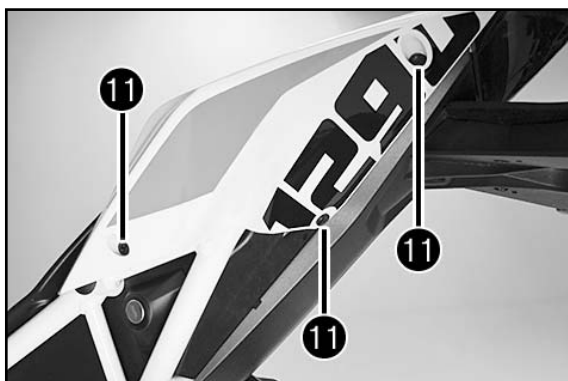

**Travaux préalables:**

- Déposer la selle passager.
- Déposer la selle du pilote.

**Travaux principaux:**

- Enlever les vis bl. de gauche et de droite ⑪.
- Déposer le cache latéral à gauche et à droite.

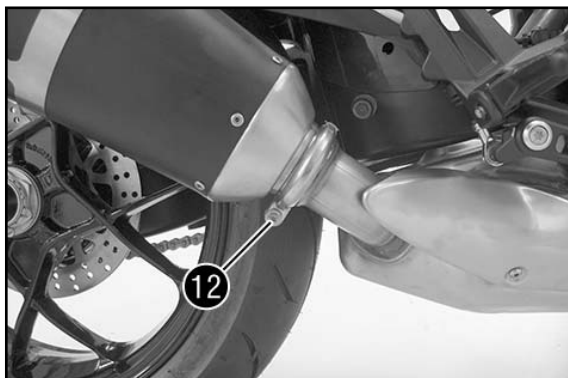

- Enlever la vis ⑫.
- Enlever le collier de l'échappement.



**Avertissement**

**Risque de brûlure** Certains composants du véhicules sont très chauds pendant le fonctionnement du véhicule.

- Ne pas toucher l'échappement chaud. Avant de travailler sur ces composants, laisser refroidir les composants.

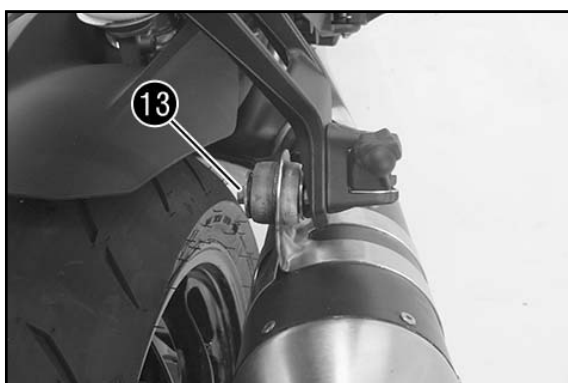

- Enlever la vis ⑬ avec la rondelle.
- Déposer le silencieux arrière.

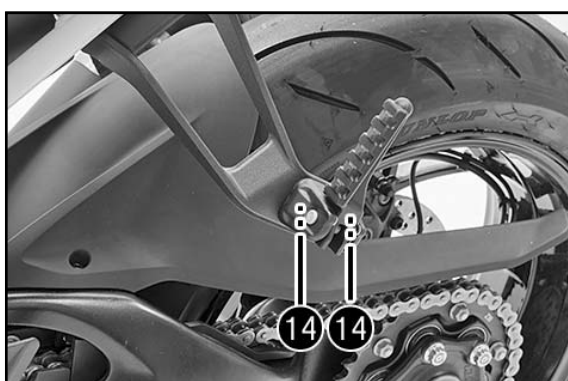

- Enlever les vis ⑭ de gauche et de droite sur le repose-pied passager.
- Déposer le repose-pied passager à gauche et à droite.

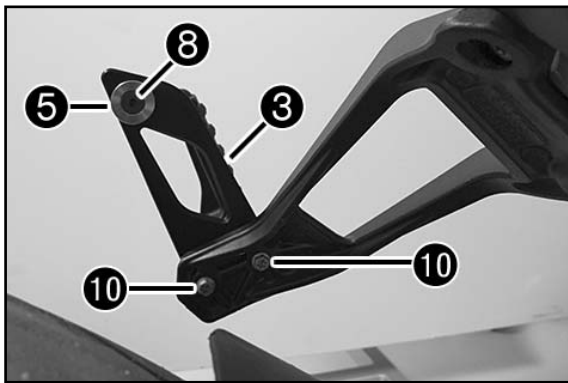

- Monter le protège-talon ❸ (contenu de la livraison) et le repose-pied passager avec la vis à épaulement ❿ (contenu de la livraison) à gauche et à droite et serrer à 10 Nm.

- Monter la bague de support courte ❺ avec la vis noyée ❸ (contenu de la livraison) sur le protège-talon ❸ à gauche et à droite et serrer à 10 Nm.

#### Travaux ultérieurs :

- Monter le silencieux arrière.

Serrer la vis du collier d'échappement ❿ à 8 Nm.

Serrer la vis du silencieux arrière ❿ à 25 Nm.

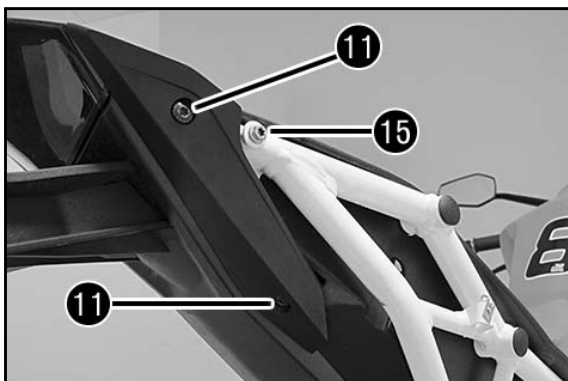

- Monter le cache ❶ et ❷ (contenu de la livraison) avec les vis d'origine ❶ du cache latéral à gauche et à droite, serrer à 8 Nm.

#### REMARQUE :

Les caches latéraux ne sont plus remis en place.

- Enlever les vis ❿ de gauche et de droite sur le cadre.

- A leur place, monter la bague de fermeture ❻ avec la vis cylindrique ❸ (contenu de la livraison) à gauche et à droite et serrer à 10 Nm.

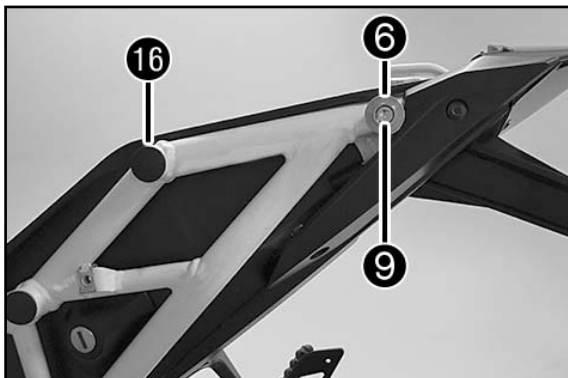

- Enlever bouchons à ailettes ❿ de gauche et de droite.  
- Enlever les vis de gauche et de droite situées juste derrière.

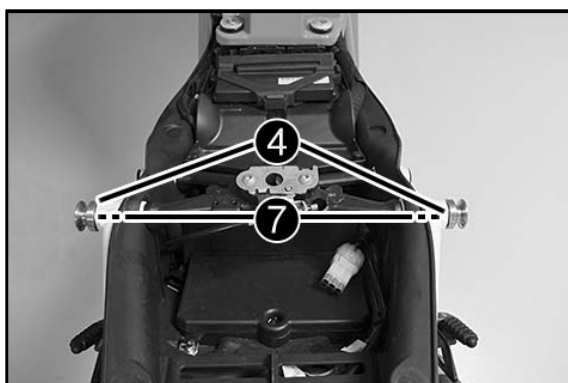

- Monter la bague de fermeture ❹ avec la vis noyée ❷ (contenu de la livraison) à gauche et à droite et serrer à 25 Nm.



- Placer les sacs latéraux (pas dans le contenu de livraison) sur les 3 bagues de support.

- Pousser les sacs latéraux vers le bas jusqu'à ce qu'elles s'engagent de façon audible.

- Verrouiller le cadenas et retirer la clé.

#### Travaux ultérieurs :

- Monter la selle du pilote.

- Monter la selle passager.

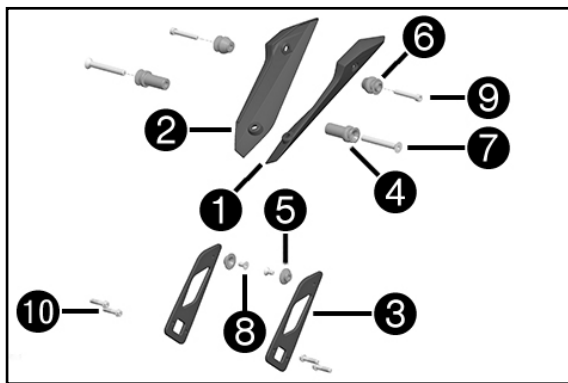

**Volumen de suministro:**

**Kit de fijación para maletas laterales**

61312925044

- 1 cubierta izquierda ①
- 1 cubierta derecha ②
- 2 protectores de talón para maletas laterales ③
- 2 casquillos de alojamiento ④
- 2 casquillos de alojamiento cortos ⑤
- 2 casquillos de cierre ⑥
- 2 tornillos avellanados M8x65-8.8 DIN 7991 ⑦
- 2 tornillos avellanados M6x12 DIN 7991 ⑧
- 2 tornillos cilíndricos M6x40-8.8 DIN 912 ⑨
- 4 tornillos de collarín M6x25 ISA ⑩

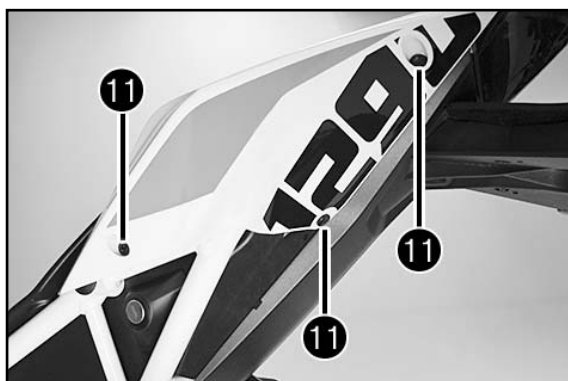

**Trabajos previos:**

- Quitar el asiento del acompañante.
- Quitar el asiento del conductor.

**Trabajos principales:**

- Retirar los tornillos ⑪ a la izquierda y a la derecha.
- Quitar el carenado lateral a la izquierda y a la derecha.

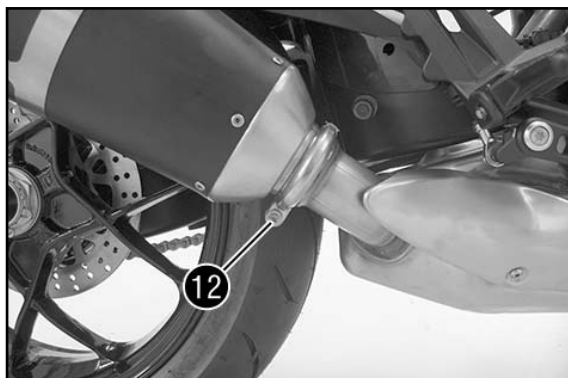

- Retirar el tornillo ⑫.
- Quitar la abrazadera del tubo de escape.



**Advertencia**

**Peligro de quemaduras**

Algunas piezas del vehículo se calientan mucho cuando el vehículo está en marcha.

- Tener cuidado de no tocar el equipo de escape cuando esté caliente. Antes de empezar a trabajar en estas piezas, deben dejarse enfriar.

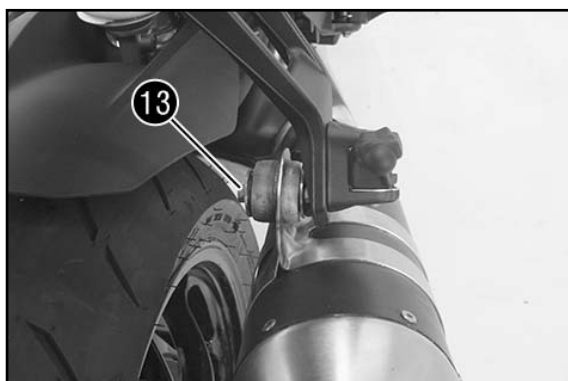

- Retirar el tornillo ⑬ con la arandela.
- Quitar el silenciador.

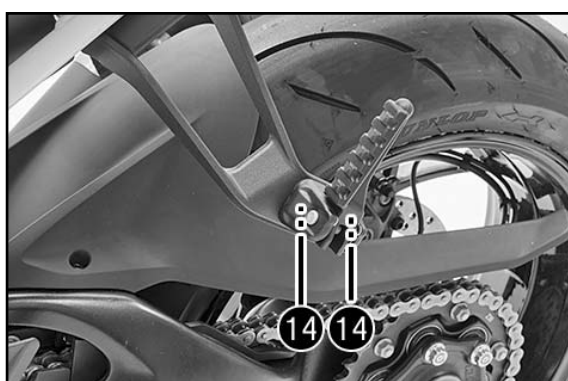

- Retirar los tornillos de los reposapiés del acompañante ⑭ a la izquierda y a la derecha.
- Quitar los reposapiés del acompañante a la izquierda y a la derecha.

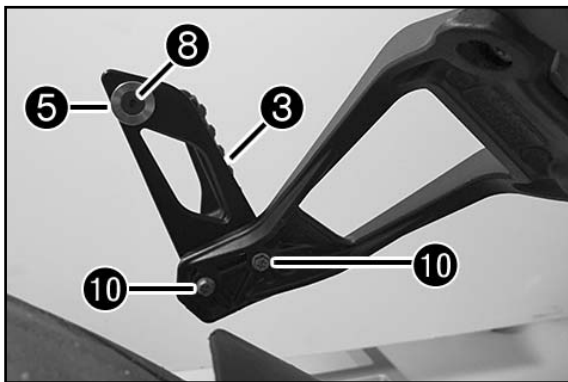

- Montar los protectores de talón ⑧ (volumen de suministro) y los reposapiés del acompañante con el tornillo de collarín ⑩ (volumen de suministro) a la izquierda y a la derecha, y apretarlos a 10 Nm.

- Montar los casquillos de alojamiento cortos ⑤ con el tornillo avellanado ③ (volumen de suministro) en los protectores de talón ⑧ a la izquierda y a la derecha, y apretarlos a 10 Nm.

#### Trabajos posteriores:

- Montar el silenciador.

Apretar el tornillo de la abrazadera del tubo de escape ⑫ a 8 Nm.

Apretar el tornillo del silenciador ⑬ a 25 Nm.

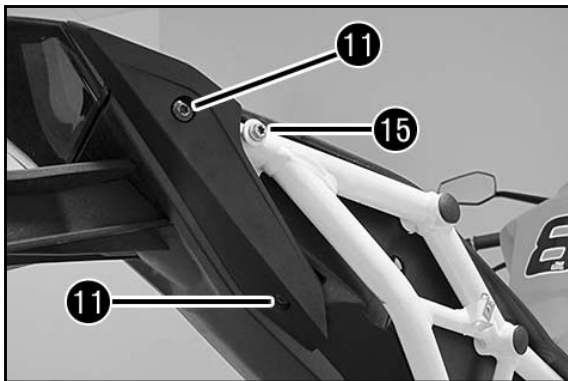

- Montar las cubiertas ① y ② (volumen de suministro) con los tornillos originales ⑪ de los carenados laterales a la izquierda y a la derecha, y apretarlos a 8 Nm.

#### NOTA:

Los carenados laterales no se vuelven a montar.

- Retirar el tornillo ⑭ del chasis a la izquierda y a la derecha.  
- En su lugar, montar el casquillo de cierre ⑥ con el tornillo cilíndrico ⑨ (volumen de suministro) a la izquierda y a la derecha, y apretarlo a 10 Nm.

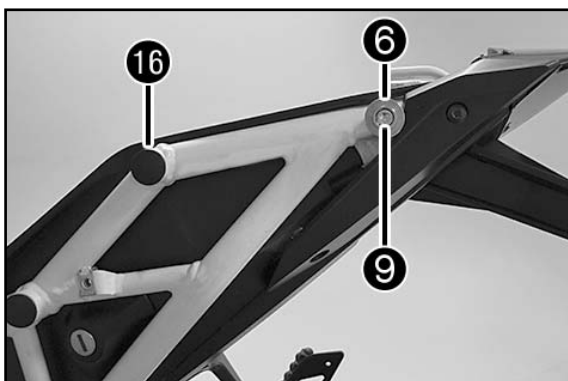

- Retirar los tapones ⑮ a la izquierda y a la derecha.  
- Retirar los tornillos izquierdo y derecho que hay detrás.

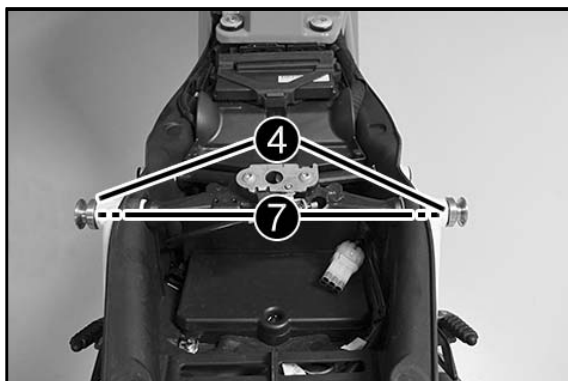

- Montar el casquillo de alojamiento ④ con el tornillo avellanado ⑦ (volumen de suministro) a la izquierda y a la derecha, y apretarlo a 25 Nm.



- Colocar las maletas laterales (no incluidas en el volumen de suministro) en los 3 casquillos de alojamiento cada una.  
- Presionar las maletas laterales hacia abajo hasta que encajen de manera audible.  
- Bloquear la cerradura y extraer la llave.

#### Trabajos posteriores:

- Montar el asiento del conductor.

- Montar el asiento del acompañante.