

# INFORMATION

KTM PowerParts, HUSQVARNA Husky Power, HUSABERG Pure Tech



Akrapovič Silencer 1290 Super Duke R

61305979000

11.2013

3.213.100

KTM - Sportmotorcycle AG  
Stallhofnerstraße 3  
A-5230 Mattighofen  
www.ktm.com

Husqvarna Motorcycles GmbH  
Stallhofnerstraße 3  
A-5230 Mattighofen  
www.husqvarna-motorcycles.com

KTM - Sportmotorcycle AG  
Division HUSABERG  
Stallhofnerstraße 3  
A-5230 Mattighofen  
www.husaberg.com



## 2 DEUTSCH

Wir freuen uns, dass Sie sich für dieses Produkt entschieden haben.

Unser hochwertiges Qualitätsprodukt ist rennerprobt und wurde speziell für sportliche Herausforderungen entwickelt. Eine korrekte Montage des Produktes ist unerlässlich, um ein Maximum an Sicherheit und Funktionalität gewährleisten zu können. Bitte befolgen Sie daher die Montageanleitung oder wenden Sie sich an Ihren autorisierten Fachhändler. Für falsche Montage oder Verwendung dieses Produktes kann der (Quasi) Hersteller bzw. Lieferant nicht zur Verantwortung gezogen werden.

Vielen Dank.

## 2 ENGLISH

Thank you for choosing this product.

Our high quality product has been tested under racing conditions and was developed specifically for use in sports activities. Correct installation of the product is essential to ensure that a maximum degree of safety and functionality is achieved. Therefore, please follow the installation instructions or contact your authorized dealer. The (quasi) manufacturer or supplier cannot be held responsible for products that are incorrectly mounted or inappropriately used.

Thank you.

## 2 ITALIANO

Grazie per aver scelto questo prodotto.

Questo nostro prodotto di pregiata qualità è collaudato nelle competizioni ed è stato sviluppato specificamente per gare sportive. Il montaggio corretto del prodotto è fondamentale per garantirne la massima sicurezza e funzionalità. Rispettare quindi le istruzioni di montaggio o rivolgersi al proprio concessionario autorizzato. Il produttore (detentore del marchio)/fornitore non può essere considerato responsabile per un montaggio o impiego errato del presente prodotto. Vi ringraziamo per l'attenzione!

## 2 FRANCAIS

Merci d'avoir porté votre choix sur ce produit.

Notre produit de haute qualité est éprouvé pour les compétitions et a été conçu spécialement pour un usage sportif. Un montage approprié du produit est indispensable pour garantir une sécurité et une fonctionnalité maximales du véhicule. C'est pourquoi nous vous invitons à suivre scrupuleusement le manuel de montage ou à vous adresser à votre revendeur agréé. En cas de montage ou d'utilisation non conformes de ce produit, le (quasi) constructeur ou le fournisseur déclinent toute responsabilité.

Merci !

## 2 ESPANOL

Le agradecemos que se haya decidido por este producto.

Este producto de alta calidad está probado para la competición y se ha desarrollado específicamente para las exigencias de este deporte. Para poder garantizar los máximos niveles de seguridad y funcionalidad, es imprescindible que el producto se monte correctamente. Por este motivo, es muy importante que siga las instrucciones del manual de montaje o que se ponga en contacto con su concesionario autorizado. El (cuasi) fabricante y el proveedor de este producto no se harán responsables del montaje y el uso incorrectos.

¡Muchas gracias!



**Lieferumfang:**

1x Akrapovic-Enddämpfer

61305979000

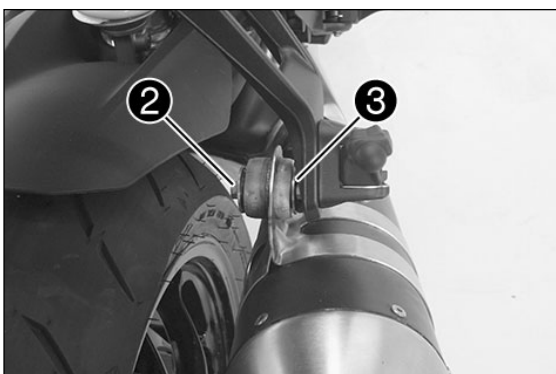

- Schraube **(1)** lösen.



- Schraube **(2)** mit Büchse **(3)** entfernen.
- Original-Enddämpfer abnehmen.



- Büchse **(3)** des Original-Enddämpfers am Akrapovic-Enddämpfer positionieren.

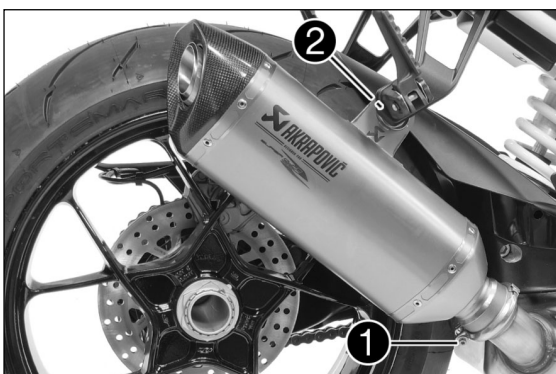

- Akrapovic-Enddämpfer und Auspuffschelle positionieren.
- Schraube **(2)** des Original-Enddämpfers montieren, aber noch nicht festziehen.
- Schraube **(1)** montieren und festziehen (8 Nm).
- Schraube **(2)** festziehen (25 Nm).

**! VORSICHT**

Beim erstmaligen Betrieb des Enddämpfers ist die Motordrehzahl für ca. 5 Minuten niedrig zu halten, um den Enddämpfer gleichmäßig zu erwärmen.

Nur so kann der Dämmstoff seinen vollen Wirkungsgrad erreichen und die geforderte Lautstärke einhalten!

**Nachmontage**

Stellen Sie sicher, dass der Schalldämpfer keine anderen Teile des Motorrades berührt.

Fettrückstände mit einem weichen Tuch, besprüht mit Mehrzweckschmiermittel (Motorex Joker 440) entfernen.

Das Reinigen verhindert, dass sich Flecken auf der Oberfläche einbrennen. Verwenden Sie keine aggressiven chemischen Reiniger, da sie den Aufkleber beschädigen können.

Prüfen Sie die Funktion der Bremsen und der Aufhängung. Stellen Sie sicher, dass alle Schrauben angezogen sind. Falls die Auspuffanlage die Verkleidung oder andere Teile berührt, wiederholen Sie die Justierung oder kontaktieren Sie Ihren Vertragshändler!

Es ist normal, wenn beim ersten Betrieb der Auspuffanlage weißer Rauch aus dem Schalldämpfer kommt! Abschließend gesamte Auspuffanlage auf Dichtheit prüfen.

Stehen Sie beim ersten Betrieb nicht hinter dem Auspuff!

**Wartung der Auspuffanlage**

Reinigung mit einem Mehrzweckschmiermittelspray (Motorex Joker 440).

Ein Wechsel der Farbe der Auspuffanlage ist aufgrund der hohen Temperatur normal.

Die Abnutzung des Dämmmaterials des Schalldämpfers hängt von der Art des Motors und Fahrstils ab. Setzen Sie sich mit Ihrem Händler in Verbindung, wenn sichtbare Änderungen auf der Außenhülle des Schalldämpfers auftreten oder der Geräuschpegel erhöht ist. Überprüfen Sie periodisch, dass alle Schrauben genügend angezogen sind.

## Ersatzteile:

Dämmstoffkit	61305979010
Dämmwolle	
14x Niete D4,8x8	
2x Niete D4,8x12	
Reparaturkit	61305979020
1x Außenhülle	
2x Nietband	
14x Niete D4,8x8	
2x Niete D4,8x12	
1x Aufkleber Patent-Nummer	
Geräuschreduziereinsatz (4)	61305979030
Endkappe (5)	61305979050

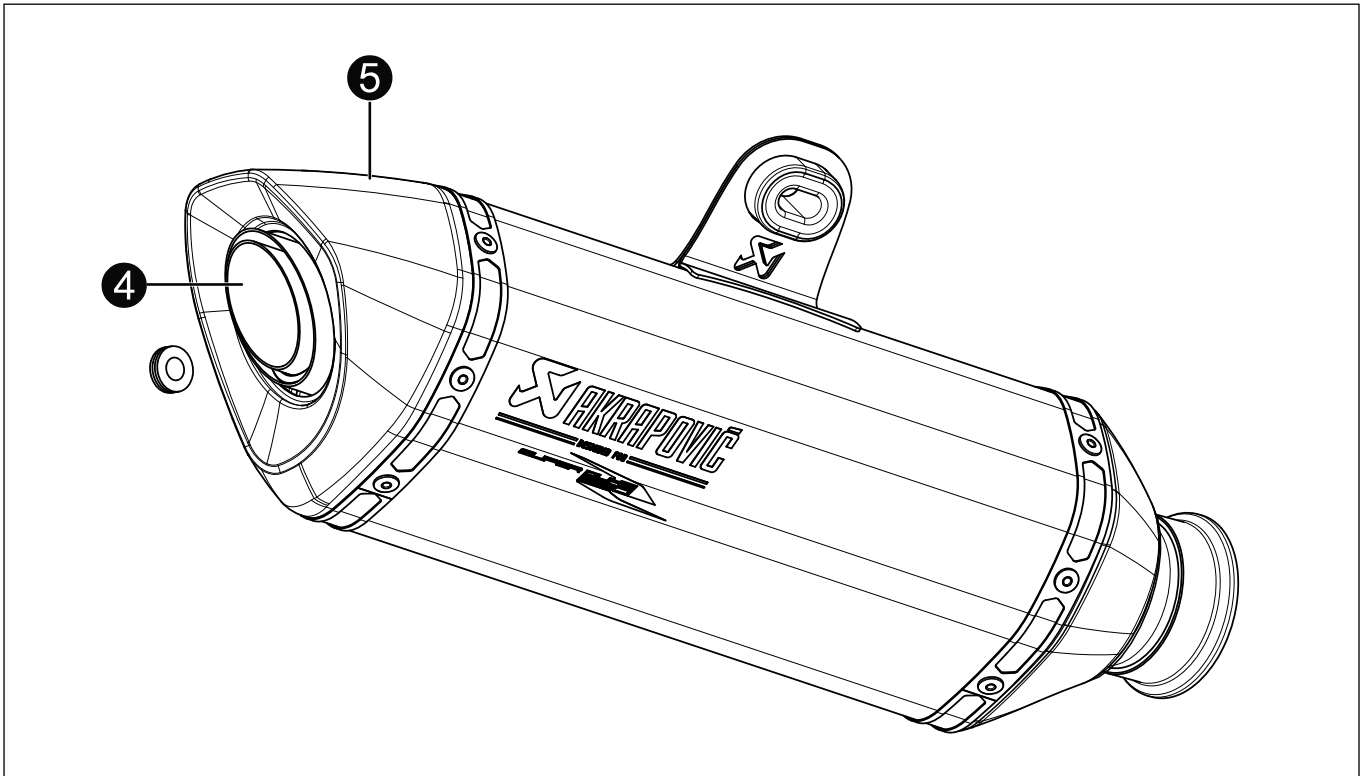

**Scope of supply:**

1x Akrapovic main silencer

61305979000

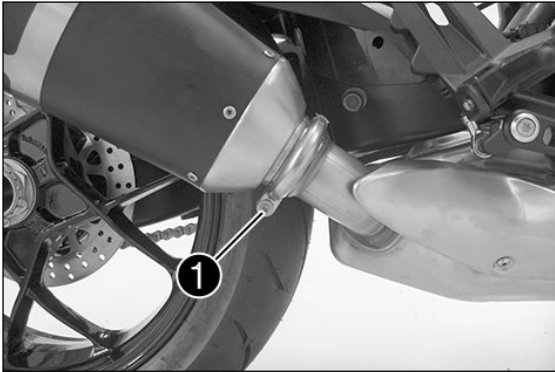

- Release the screw **(1)**.

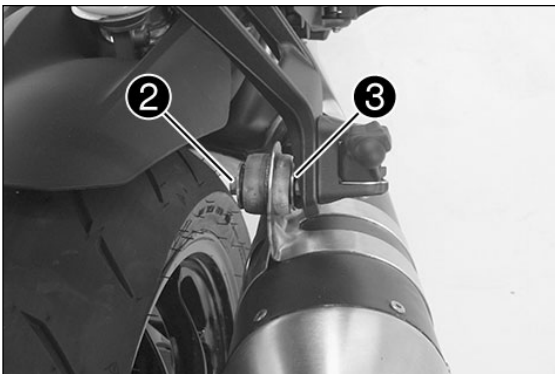

- Remove the screw **(2)** with the bushing **(3)**.
- Remove the original main silencer.



- Position the **(3)** of the original main silencer on the Akrapovic main silencer.

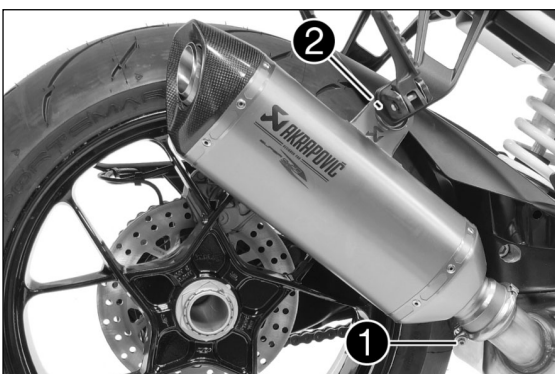

- Akrapovic main silencer and position the exhaust clamp.
- Mount the screw **(2)** of the original main silencer but do not tighten yet.
- Mount and tighten the screw **(1)** (8 Nm).
- Tighten the screw **(2)** (25 Nm).

## **! CAUTION**

When using the main silencer for the first time, the engine rpm must be kept low for roughly the first 5 minutes to evenly heat the main silencer.

This ensures that the rock wool will be fully effective and will be able to keep the volume down to the required level.

### **Final steps**

Make sure that the silencer does not touch any other parts of the motorcycle.

Remove all grease remains with a soft cloth sprayed with multi-purpose lubricant (Motorex Joker 440).

Cleaning prevents stains from baking on to the surface. Do not use aggressive chemical cleaners since they may damage the sticker.

Test the function of the brakes and suspension. Make sure that all screws are tightened. If the exhaust system is touching the trim or other parts, readjust or contact your authorized dealer.

When the exhaust system is first put into operation, it is normal for white smoke to be emitted by the silencer. Finally, check for leaks in the whole exhaust system.

Do not stand behind the exhaust when the vehicle is used for the first time.

### **Maintaining the exhaust system**

Clean with a multi-purpose lubricant spray (Motorex Joker 440).

A change of color of the exhaust system caused by the high temperature is normal.

Wear and tear on the sound insulation material of the silencer depends on the type of engine and your riding style. Contact your dealer in the event of visible changes to the outer sleeve of the silencer or if the noise level is raised. Check the screws periodically to ensure that they are sufficiently tightened.

## Spare parts:

Insulation kit	61305979010
Rock wool	
14x rivets D4.8x8	
2x rivets D4.8x12	
Repair kit	61305979020
1x outer sleeve	
2x rivet bands	
14x rivets D4.8x8	
2x rivets D4.8x12	
1x label with patent number	
Noise damping insert (4)	61305979030
Silencer cap (5)	61305979050

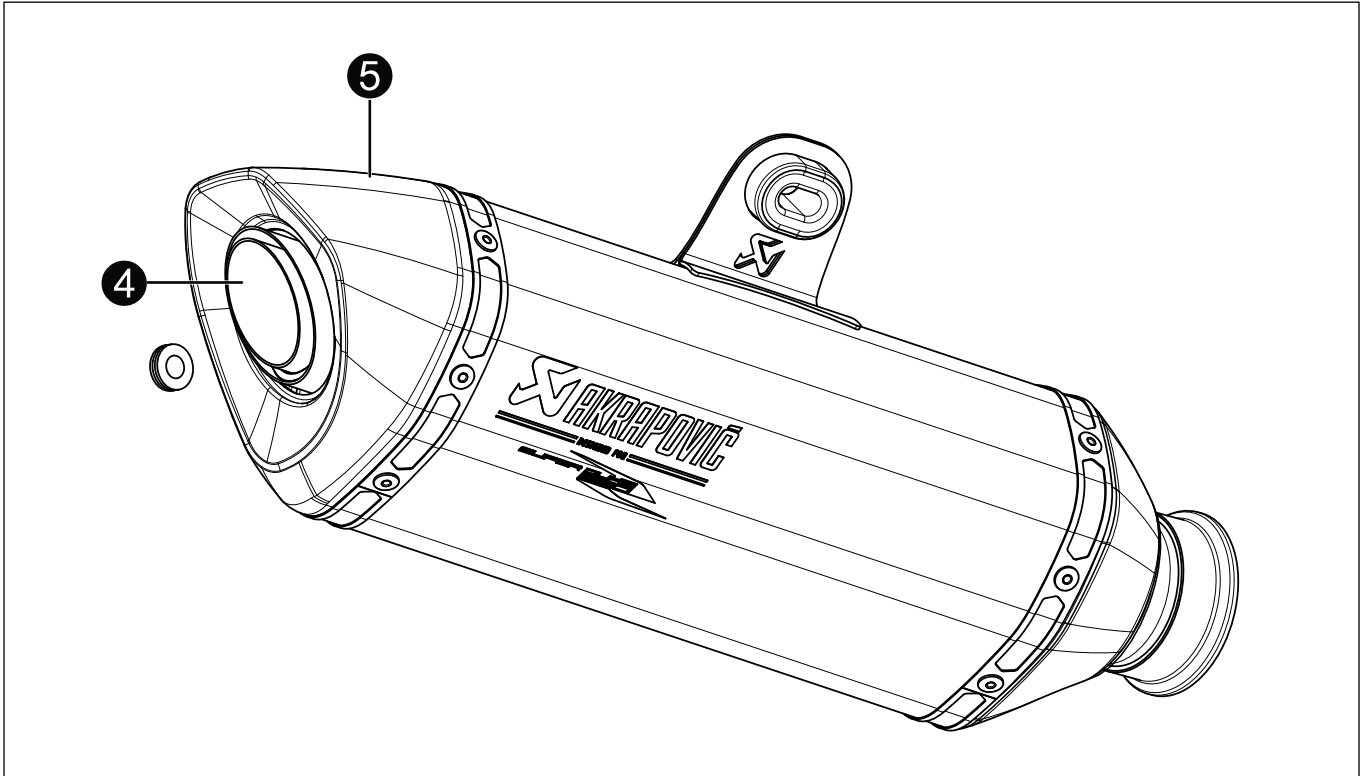





**Volume della fornitura:**

n. 1 silenziatore Akrapovic

61305979000

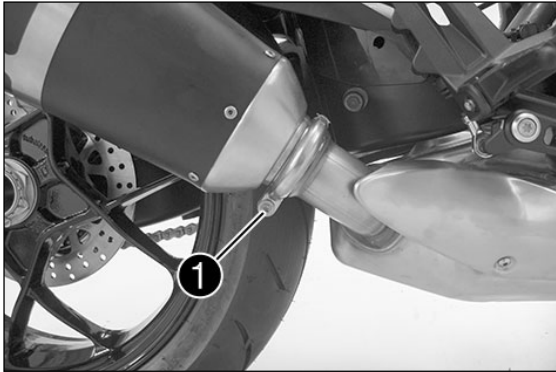

- Svitare la vite **(1)**.

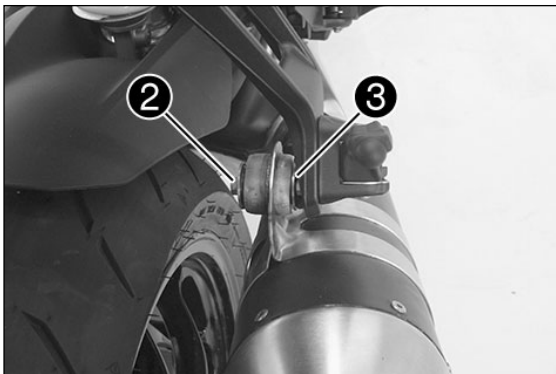

- Rimuovere la vite **(2)** con la bussola **(3)**.
- Togliere il silenziatore originale.



- Posizionare la bussola **(3)** del silenziatore originale sul silenziatore Akrapovic.

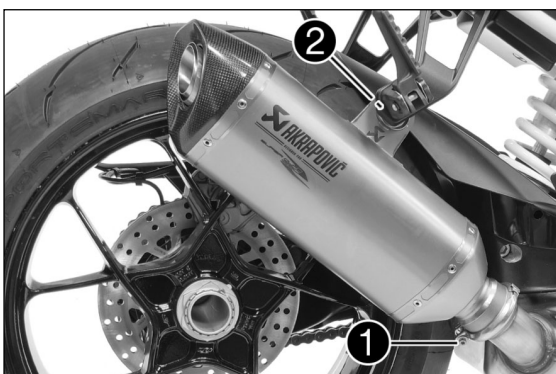

- Posizionare il silenziatore Akrapovic e il collare dello scarico.
- Montare la vite **(2)** del silenziatore originale, senza serrarla ancora.
- Montare la vite **(1)** e serrarla (8 Nm).
- Serrare la vite **(2)** (25 Nm).

## **! AVVERTIMENTO**

**Durante la prima messa in funzione del silenziatore mantenere basso il regime del motore per circa 5 minuti, al fine di far riscaldare in modo uniforme il silenziatore.**

**Solo così il materiale isolante può raggiungere la massima efficienza e contenere la rumorosità ai valori desiderati!**

### **Montaggio finale**

Assicurarsi che il silenziatore non tocchi altri elementi della motocicletta.

Rimuovere eventuali residui di grasso con un panno morbido, su cui sia stato spruzzato del lubrificante multiuso (Motorex Joker 440). La pulizia evita che le macchie rovinino la superficie. Non utilizzare prodotti chimici aggressivi, in quanto possono danneggiare l'adesivo.

Verificare la funzione dei freni e della sospensione. Assicurarsi che tutte le viti siano ben serrate. Se l'impianto di scarico è a contatto con il rivestimento o con altri elementi, ripetere la regolazione oppure contattare il proprio rivenditore!

È normale che durante il primo funzionamento dal silenziatore fuoriesca del fumo bianco! Al termine controllare che l'intero impianto di scarico sia a tenuta.

Non sostare dietro lo scarico durante la prima messa in funzione!

### **Manutenzione dell'impianto di scarico**

Pulizia con spray lubrificante multiuso (Motorex Joker 440).

A causa dell'alta temperatura, è normale che l'impianto di scarico cambi colore.

L'usura del materiale isolante del silenziatore dipende dal tipo di motore e dallo stile di guida. Contattare il proprio rivenditore nel caso in cui si notino modifiche visibili sul rivestimento esterno del silenziatore o se il livello di rumorosità dovesse risultare troppo alto. Controllare periodicamente che tutte le viti siano sufficientemente serrate.

## Ricambi:

Kit materiale isolante	61305979010
Lana minerale	
n. 14 rivetti D4,8x8	
n. 2 rivetti D4,8x12	
Kit riparazione	61305979020
n. 1 boccia esterna	
n. 2 fascette di rinforzo	
n. 14 rivetti D4,8x8	
n. 2 rivetti D4,8x12	
n. 1 adesivo con numero di brevetto	
Cartuccia fonoassorbente (4)	61305979030
Fondello (5)	61305979050

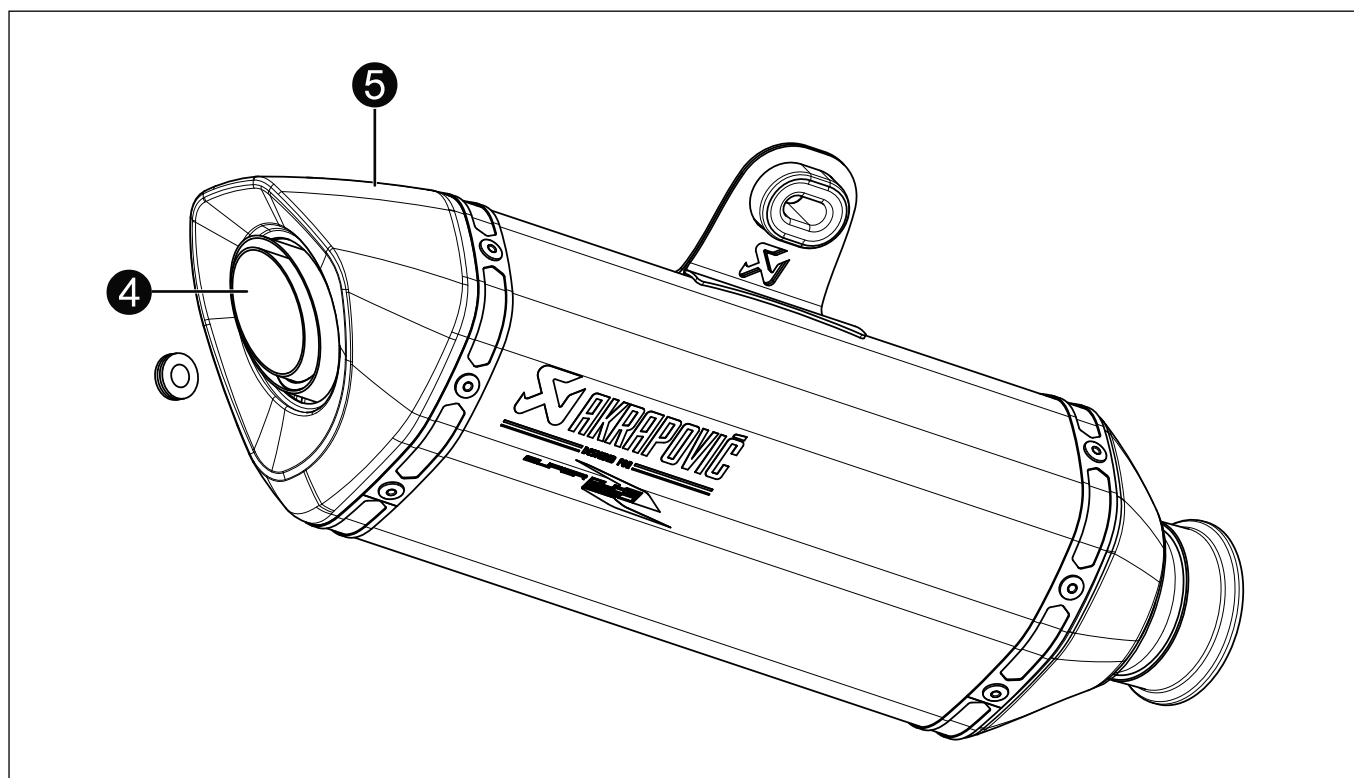



**Étendue de la livraison :**

1x Silencieux arrière Akrapovic

61305979000

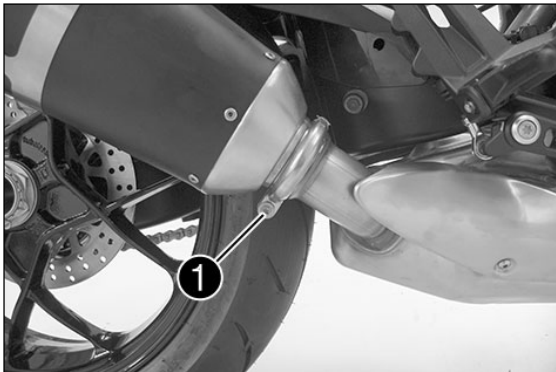

- Desserrer la vis **(1)**.

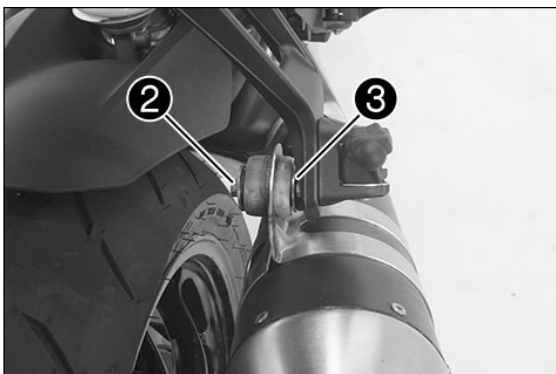

- Retirer la vis **(2)** avec la bague **(3)**.
- Déposer le silencieux arrière d'origine.



- Placer la bague **(3)** du silencieux arrière d'origine sur le silencieux arrière Akrapovic.

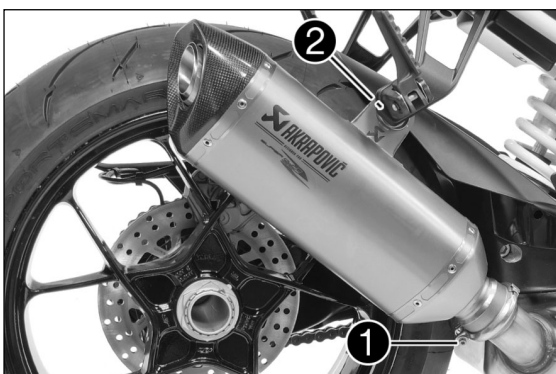

- Placer le silencieux arrière Akrapovic et le collier d'échappement.
- Monter la vis **(2)** du silencieux arrière d'origine, sans la serrer.
- Monter la vis **(1)** et la serrer (8 Nm).
- Serrer la vis **(2)** (25 Nm).

## **! ATTENTION**

Lors du premier fonctionnement du silencieux arrière, le régime moteur doit rester au ralenti pendant 5 minutes environ, pour chauffer le silencieux arrière uniformément.

C'est la seule manière pour que le matériau isolant atteigne son efficacité afin de respecter le niveau sonore prescrit !

### **Montage final**

S'assurer que le silencieux ne touche aucune autre pièce de la moto.

Enlever les résidus de graisse à l'aide d'un chiffon doux imbibé de lubrifiant universel (Motorex Joker 440).

Le nettoyage évite que des tâches ne s'incrustent à la surface sous l'effet de la chaleur. Ne pas utiliser de nettoyeurs chimiques agressifs car ils risquent d'endommager les autocollants.

Vérifier le fonctionnement des freins et de la suspension. S'assurer que toutes les vis sont serrées. Si l'échappement touche l'habillement ou d'autres pièces, répéter l'ajustement ou contacter le concessionnaire !

L'émission de fumées blanches par le silencieux est normale lors de la mise en service initiale de l'échappement ! Vérifier ensuite l'absence de fuite sur l'échappement.

Ne pas rester derrière l'échappement lors de la première mise en service !

### **Entretien de l'échappement**

Nettoyer avec un spray lubrifiant multi-usage (Motorex Joker 440).

Un changement de couleur de l'échappement est normal en raison des températures élevées.

L'usure de la laine de roche dépend du type de moteur et du style de conduite. S'adresser au concessionnaire en présence de changements visibles sur l'enveloppe du silencieux ou d'une augmentation de l'émission sonore. Vérifier périodiquement si toutes les vis sont suffisamment serrées.

## Pièces détachées :

Kit isolant	61305979010
Laine isolante	
14x Rivet D4,8x8	
2x Rivet D4,8x12	
Kit de réparation	61305979020
1x Enveloppe extérieure	
2x Bande de rivets	
14x Rivet D4,8x8	
2x Rivet D4,8x12	
1x Autocollant numéro de brevet	
Adaptateurs de silencieux (4)	61305979030
Embout de protection (5)	61305979050

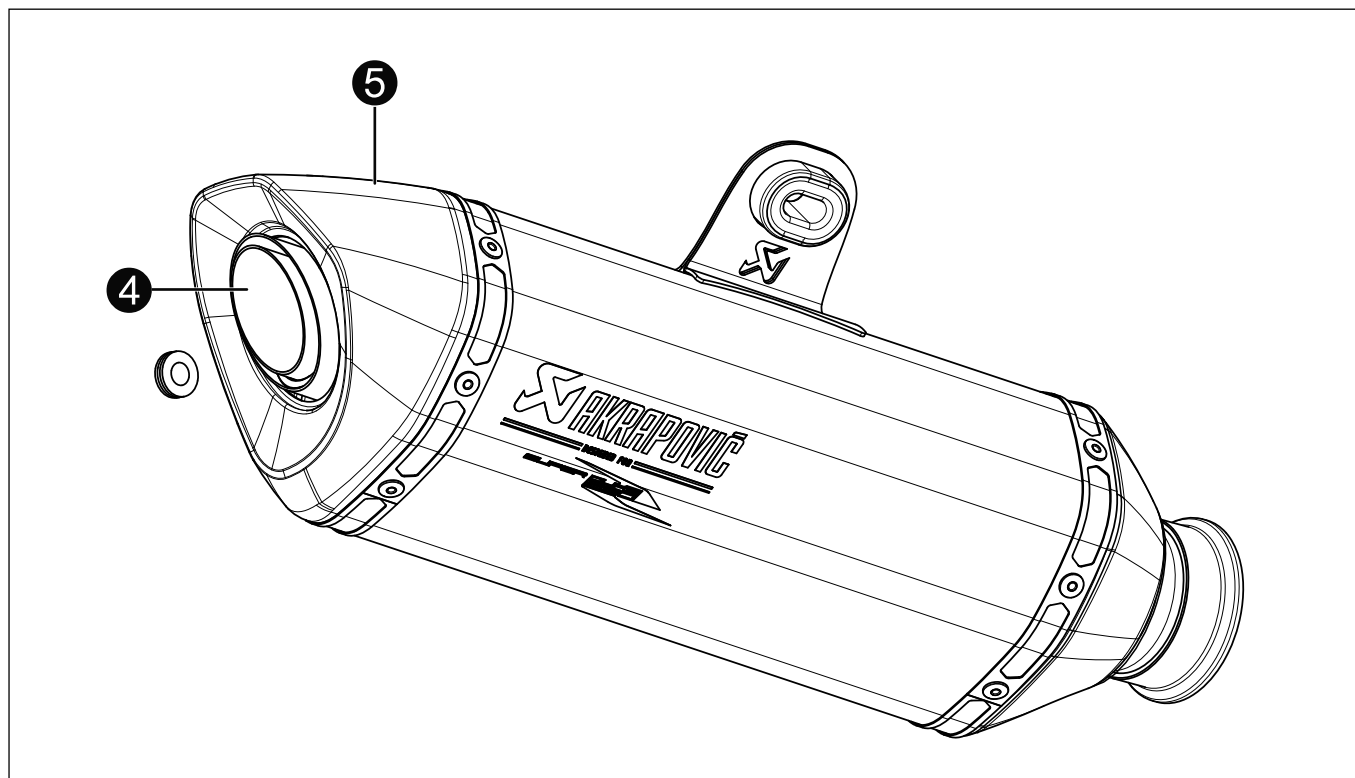



**Volumen de suministro:**

1 silenciador Akrapovic

61305979000

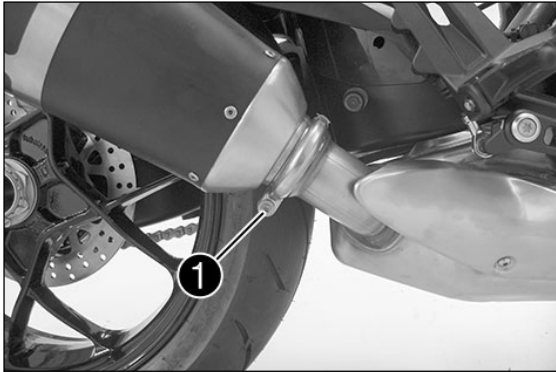

- Soltar el tornillo **(1)**.

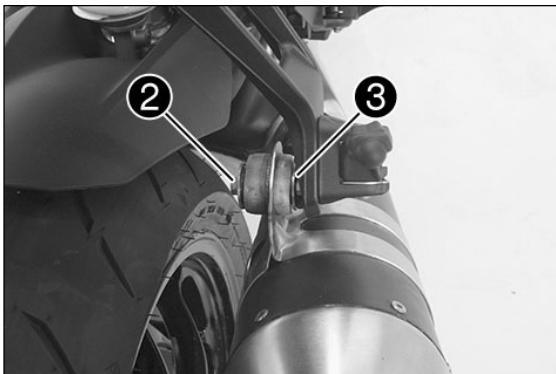

- Retirar el tornillo **(2)** con el casquillo **(3)**.
- Quitar el silenciador original.



- Posicionar el casquillo **(3)** del silenciador original en el silenciador Akrapovic.

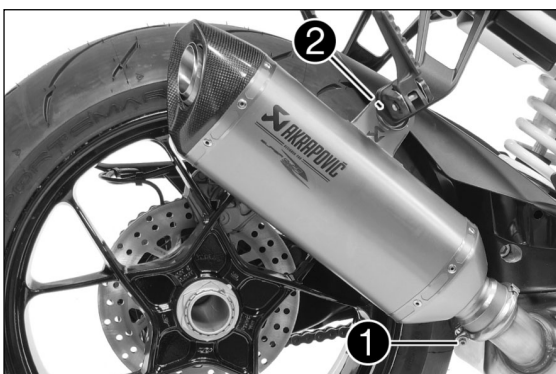

- Posicionar el silenciador Akrapovic y la abrazadera del tubo de escape.
- Montar el tornillo **(2)** del silenciador original sin apretarlo todavía.
- Montar y apretar el tornillo **(1)** (8 Nm).
- Apretar el tornillo **(2)** (25 Nm).

## **! AVISO**

La primera vez que se utilice el silenciador, mantener las revoluciones a un régimen bajo durante aproximadamente 5 minutos para que el silenciador se caliente de manera uniforme.

¡Esta es la única forma de que el material antiacústico funcione perfectamente y de cumplir con los niveles acústicos establecidos!

### **Montaje final**

Asegurarse de que el silenciador no está en contacto con otros componentes de la motocicleta.

Eliminar los residuos de grasa con un paño suave, rociado con lubricante multiuso (Motorex Joker 440).

La limpieza impide que puedan producirse manchas profundas en la superficie. No utilice agentes de limpieza químicos agresivos, pues pueden deteriorar el adhesivo.

Comprobar el funcionamiento correcto de los frenos y de la suspensión de las ruedas. Asegurarse de que se han apretado todos los tornillos. Si el equipo de escape está en contacto con el carenado o con otros componentes, repetir el ajuste del equipo de escape o ponerse en contacto con un concesionario.

Durante los primeros recorridos con un equipo de escape nuevo es normal que salga humo blanco del silenciador. Por último, comprobar la hermeticidad del equipo de escape completo.

No permanezca detrás del equipo de escape al arrancar el motor con un silenciador nuevo.

### **Mantenimiento del sistema de escape**

Limpieza con un spray lubricante multiuso (Motorex Joker 440).

Es normal que se produzcan cambios en el color del equipo de escape, debidos a las elevadas temperaturas.

El desgaste del material insonorizante del silenciador depende del tipo del motor y del estilo de conducción. Póngase en contacto con su concesionario si se aprecian cambios visibles en la vaina exterior del silenciador, o si aumenta el nivel de ruidos. Compruebe periódicamente que todos los tornillos estén suficientemente apretados.



## Recambios:

Kit de material antiacústico	61305979010
Lana insonorizante	
14 remaches D4,8x8	
2 remaches D4,8x12	
Kit de reparación	61305979020
1 envoltura exterior	
2 cintas de remachado	
14 remaches D4,8x8	
2 remaches D4,8x12	
1 adhesivo del número de patente	
Inserto insonorizante (4)	61305979030
Tapón final (5)	61305979050

