

# GIVI

## art. E 99

KIT STOP OPTIONAL PER BAULETTO E260Micro  
STOP LIGHT KIT FOR E260Micro TOP CASE

ISTRUZIONI DI MONTAGGIO - MOUNTING INSTRUCTIONS  
INSTRUCTIONS DE MONTAGE

### PROCEDURA:

RIMUOVERE LA PARTE PREMARCATA SUL FONDO, SEDE PER I CONTATTI, UTILIZZANDO UNA CHIAVE A TUBO ED UN MARTELLO.

SMONTARE IL CATADIOTRO E SEPARARE IL PORTA PARABOLA BIANCO.

INSERIRE LA GUARNIZIONE NELLA SEDE. (foto **A**)

AVVITARE IL CIRCUITO CON LE LAMPADE AL PORTA-PARABOLA BIANCO UTILIZZANDO LA VITE N°9. (foto **B**)

ACCOPIARE LA PARABOLA CROMATA E FISSARE IL TUTTO AL CATADIOTRO (foto **C** e **C1**)

PRATICARE UN FORO DA Ø8mm NEL PUNTO INDICATO E FAR PASSARE IL CAVO SISTEMANDO IL GOMMINO. (foto **D**)

COLLEGARE LE ESTREMITA' DEL FILO INSERITO AL PORTACONTATTI DEL COPERCHIO (foto **E**) (QUELLI NON AMMORTIZZATI) E POSIZIONARLO NELL'APPOSITA SEDE (foto **F**).

RIAVVITARE IL CATADIOTRO COMPLETO.

POSIZIONARE IL GRUPPO CONTATTO INFERIORE (foto **G**) E SISTEMARE IL FERMACAVO ADESIVO (foto **H**).

RIMUOVERE IL TAPPO DALLA SEDE DELLA PIASTRA. INSERIRE IL GRUPPO CONTATTO E CONNETTERE I DUE FILI ALLA LUCE STOP DELLA MOTO. (foto **I**)

### PROCEDURE:

REMOVE THE PRE-MARKED PART WHERE THE CONTACTS HAVE TO BE PLACED, USING A SUITABLE SPANNER AND A HAMMER.

DISASSEMBLE THE REFLECTOR AND SEPARATE THE WHITE REFLECTOR BACKING.

PLACE THE SEAL IN ITS SEAT. (pict. **A**)

USING THE SCREW N°9 ASSEMBLE THE LIGHT CIRCUIT WITH THE WHITE REFLECTOR BACKING (pict. **B**). COMBINE BOTH WITH THE CHROMED REFLECTOR PLATE AND FIT THEM TO THE REFLECTOR. (pict. **C** and **C1**)

MAKE A HOLE OF Ø8mm IN THE MARKED PLACE AND LAY THE WIRE FITTING THE RUBBER FAIRLEADER. (pict. **D**)

CONNECT THE ENDS OF THE WIRE PLACED IN THE CONTACTS SEAT OF THE TOP (pict. **E**) (THE ONE NOT DAMPED) AND PLACE IT IN THE SUITABLE SEAT OF THE TOP. (pict. **F**)

RE-FIT THE COMPLETE REFLECTOR.

PLACE THE LOWER CONTACT UNIT (pict. **G**) AND FIT THE ADHESIVE WIRE PROFILE. (pict. **H**)

REMOVE THE CAP FROM THE PLATE SEAT. PLACE THE CONTACTS UNIT AND CONNECT THE TWO WIRES TO THE STOP LIGHT OF THE BIKE. (pict. **I**)

### PROCEDURE:

ENLEVER LA PARTIE PRE-MARQUE' DU FOND, SIEGE POUR LES CONTACTS EN UTILISANT UNE CLEF A TUBE ET UN MARTEAU.

DEMONTRE LE REFLECTEUR ET SEPARER LE PORTE PARABOLE BLANC.

INSERER LE JOINT DANS SA SIEGE. (photo **A**)

ACCOUPLER LE CIRCUIT AVEC LES AMPOULES ET LE PORTE-PARABOLE BLANC EN UTILISANT LA VIS N°9 (photo **B**). ASSEMBLER LA PARABOLE CHROMEE, DONC FIXER TOUT AU REFLECTEUR (photo **C** et **C1**)

PRATIQUER UN TROU AVEC UNE MECHE Ø8mm DANS LE POINT INDIQUE' (photo **D**) ET FAIRE PASSER LE FIL EN POSITIONNANT LE PASSEFIL EN CAOUTCHOUC.

CONNECTER LES EXTREMITÉ DU FIL INSERÉ, AU PORTE-CONTACTS DU COUVERCLE (photo **E**) (CEUX PAS AMMORTISSAITS) ET LE POSITIONNER DANS SA SIEGE. (photo **F**)

REMONTER LE REFLECTEUR COMPLET.

INSERER LE GROUP DES CONTACTS INFERIEUR (photo **G**) ET PLACER LE FERME FIL ADHESIF. (photo **H**)

ENLEVER LA PARTIE PREMARQUE SIEGE DE CONTACTS SUR LA PLATINE. INSERER LE GROUP CONTACT E CONNECTER LES DEUX FILS AU FEU STOP DE LA MOTO. (photo **I**)

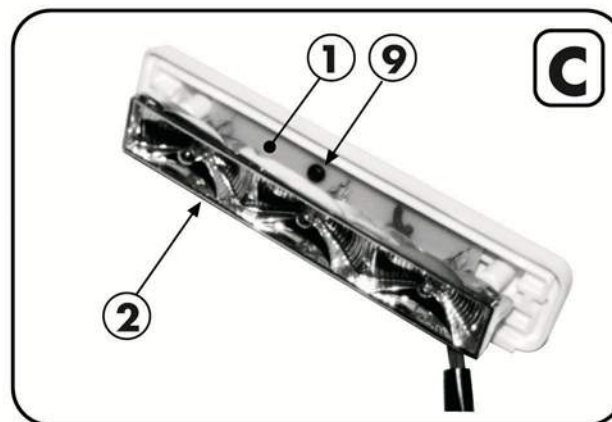
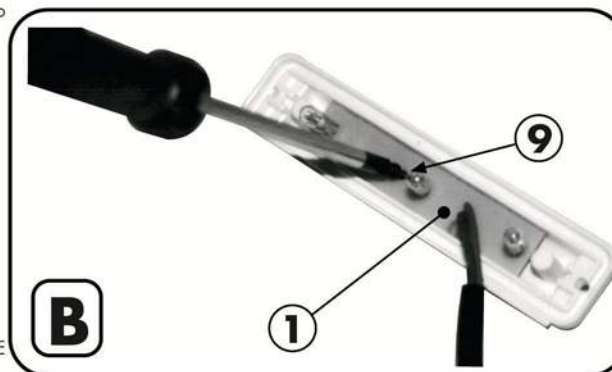
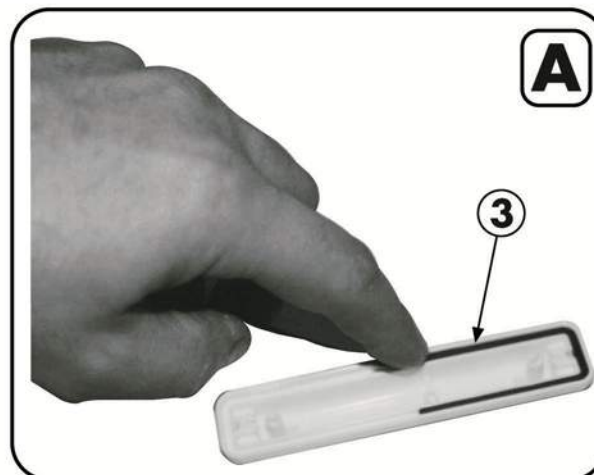

N°	DESCRIZIONE DESCRIPTION DESCRIPTION	Q.TA' Q.TY
1	<b>CIRCUITO CON LAMPADE E CAVO</b> CIRCUIT WITH BULBS AND CABLE CIRCUIT AVEC AMPOULES ET FIL	1
2	<b>PARABOLA CROMATA</b> SILVER REFLECTOR	1
3	<b>GUARNIZIONE</b> CLOSING LINING	1
4	<b>FERMACAVO ADESIVO</b> CABLE STOPPER	1
5	<b>CONTATTI PARTE FONDO</b> CONTACTS FOR BOTTOM SHELL	1
6	<b>CONTATTI PIASTRA</b> PLATE CONTACTS CONTACTS PLATINE	1
7	<b>PORTACONTATTI COPERCHIO</b> TOP-SHELL CONTACTS	1
8	<b>COPERCHIO CONTATTI PIASTRA</b> PLATE CONTACTS CAP	1
9	<b>VITE TCTC M2,2 X 6,5</b> SCREW M2,2 X 6,5 VIS M2,2 X 6,5	1
10	<b>PASSACAVO IN GOMMA</b> FAIRLEADER CHAUMARD	1

© Copyright 04052004MV-Rev02, 1/3



# GIVI

## art. E 99

KIT STOP OPTIONAL PER BAULETTO E260Micro  
STOP LIGHT KIT FOR E260Micro TOP CASE  
KIT FEU OPTIONAL POUR E260Micro

ISTRUZIONI DI MONTAGGIO - MOUNTING INSTRUCTIONS  
INSTRUCTIONS DE MONTAGE

**D**

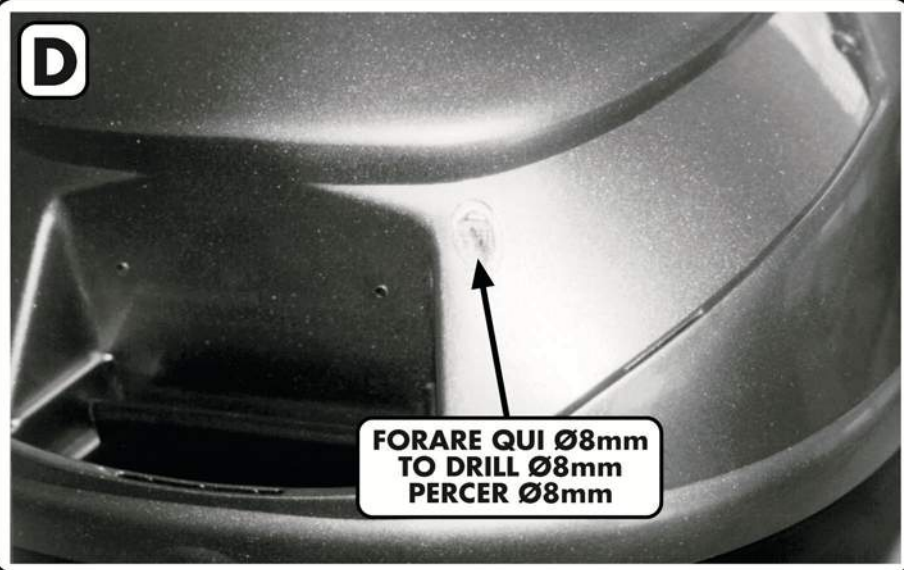

**E**

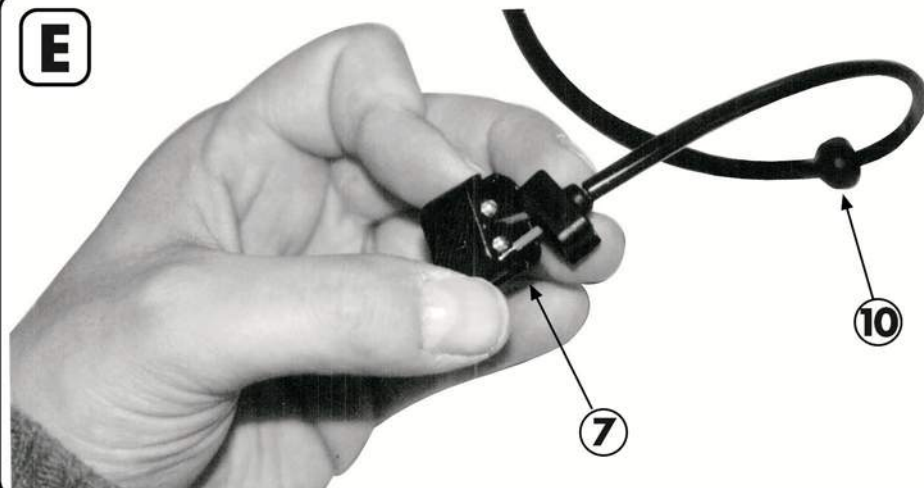

**F**

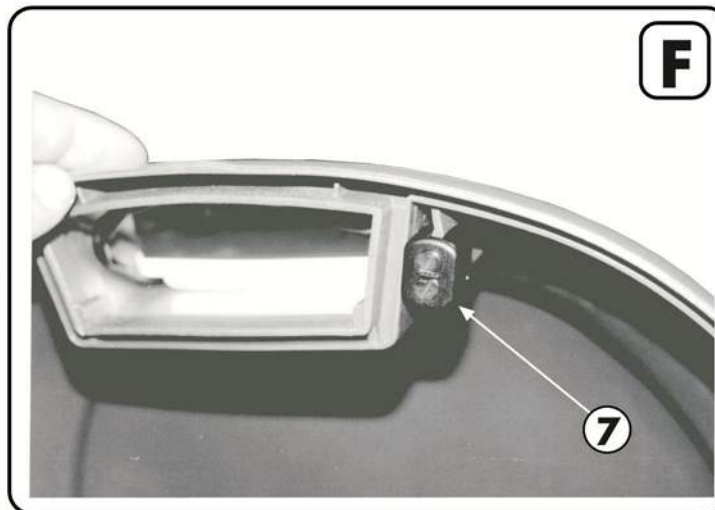

**5**

**G**

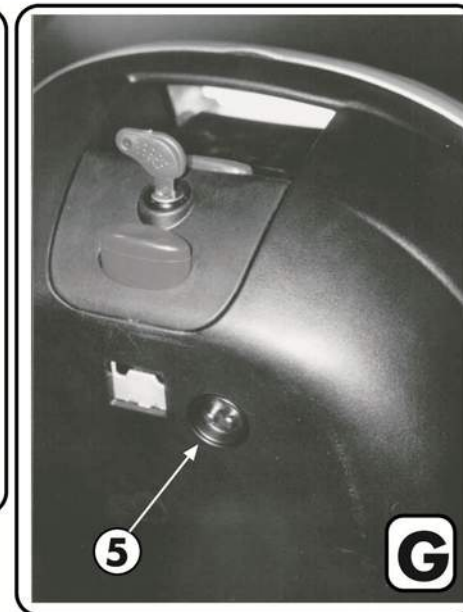

**H**

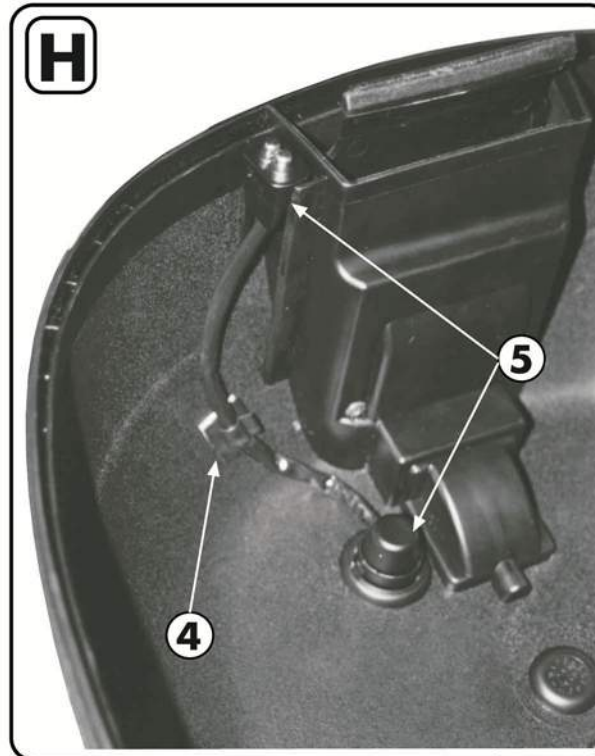

© Copyright 04052004MV-Rev02, 2/3

**6**

**I**

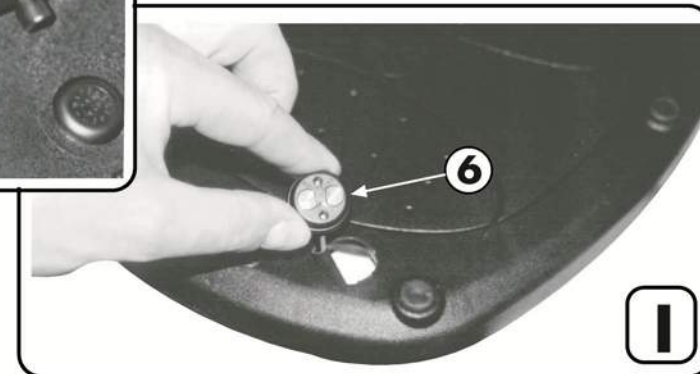

**GIVI****art. E 99**KIT STOP OPTIONAL PER BAULETTO E260Micro  
STOP LIGHT KIT FOR E260Micro TOP CASE  
KIT FEU OPTIONAL POUR E260MicroISTRUZIONI DI MONTAGGIO - MOUNTING INSTRUCTIONS  
INSTRUCTIONS DE MONTAGE**I****AVVERTENZE:**

L'ACCESSORIO CHE AVETE ACQUISTATO È STATO COLLAUDATO SU MOLTEPLICI MODELLI DI MOTO DI VARIE MARCHE. TUTTAVIA IL PRODUTTORE NON È IN GRADO DI GARANTIRE, PER OVVI MOTIVI, IL CORRETTO FUNZIONAMENTO SU TUTTI I TIPI DI MOTO IN COMMERCIO, NON CONOSCENDO LE CARATTERISTICHE DI OGNI IMPIANTO ELETTRICO. SI DECLINA PERTANTO OGNI RESPONSABILITÀ IN CASO DI MALFUNZIONAMENTO DEL PRODOTTO STESSO O DI ANOMALIE CHE VENISSERO PROVOCATE ALL'IMPIANTO DELLA MOTO DALL'INSTALLAZIONE DEL PRODOTTO. PER VOSTRA INFORMAZIONE, SI INDICANO DI SEGUITO GLI ASSORBIMENTI DI POTENZA DEI NOSTRI KIT AL MOMENTO DEL LORO AZIONAMENTO:  
6,9W - 0,575A

**GB****WARNING**

THE ACCESSORY THAT YOU HAVE PURCHASED HAS BEEN TESTED ON VARIOUS MOTORCYCLE MODELS FROM SEVERAL MANUFACTURERS.

NEVERTHELESS THE PRODUCER CANNOT GUARANTEE ITS CORRECT FUNCTION ON ALL MOTORCYCLE MODELS, SINCE, FOR OBVIOUS REASONS, WE DO NOT KNOW THE TECHNICAL CHARACTERISTICS OF EVERY ELECTRIC SYSTEM.

THEREFORE WE DECLINE ANY RESPONSIBILITY IN CASE OF MALFUNCTIONING OF THE PRODUCT OR OF ANOMALIES CAUSED TO THE ELECTRIC SYSTEM OF THE MOTORCYCLE FOLLOWING TO THE INSTALLATION OF THE STOP LIGHT. FOR YOUR INFORMATION, WE LIST BELOW THE ELECTRIC POWER ABSORPTION OF OUR STOP LIGHT KIT ONCE INSTALLED AND USED:

6,9W - 0,575A

**F****AVERTISSEMENT**

L'ACCESSOIRE QUE VOUS VENEZ D'ACQUÉRIR A ÉTÉ PRÉVU POUR DE MULTIPLES MODÈLES DE MOTO DES DIFFÉRENTS MARCHÉS. TOUTEFOIS ET POUR DES RAISONS ÉVIDENTES, CAR NE CONNAISSANT PAS LES CARACTÉRISTIQUES DE CHAQUE INSTALLATION ÉLECTRIQUE, LE CONSTRUCTEUR N'EST PAS EN MESURE DE GARANTIR SON FONCTIONNEMENT CORRECT SUR TOUS LES TYPES DE MOTO EN VENTE.

NOUS DÉCLINONS TOUTE RESPONSABILITÉ DANS LE CAS DU MAUVAIS FONCTIONNEMENT DU PRODUIT OU D'ANOMALIES PROVOQUÉES PAR L'INSTALLATION DU PRODUIT SUR LA MOTO.

POUR VOTRE INFORMATION, VOUS TROUVEREZ CI-APRÈS LA CONSOMMATION ÉLECTRIQUE DE NOTRE KIT AU MOMENT DE SON FONCTIONNEMENT:

6,9W - 0,575A

**D****WARNING**

DAS ZUSÄTZLICHE BREMSLICHT WURDE AUF ZAHLREICHEN FAHRZEUGEN VON VERSCHIEDENEN MOTORRADHERSTELLERN AUF IHRER FUNKTION GETESTET. DER HERSTELLER IST ABER AUS OFFENBAREN GRÜNDEN NICHT IN DER LAGE, DIE KORREKTE FUNKTION AUF ALLEN FAHRZEUGEN ALLER HERSTELLER ZU GARANTIEREN, DA ER DIE TECHNISCHEN MERKMALE ALLER ELEKTRISCHEN ANLAGEN NICHT KENNT.

DAHER LEHNEN WIR JEDE VERANTWORTUNG FÜR ALLE FEHLFUNKTIONEN ODER ANOMALIEN AN DER ELEKTRISCHEN ANLAGE EINES FAHRZEUGES AB, DIE VON DER INSTALLATION DES BREMSLICHTES VERURSACHT WERDEN KÖNNTEN.

ZU IHRER INFORMATION, GEBEN WIR IHNEN DIE BETRIEBSSPANNUNG VON UNSEREM BREMSLICHT BEKANNT:

6,9W - 0,575A

**ES****ADVERTENCIAS**

EL ACCESORIO QUE HAN ADQUIRIDO HA SIDO PROBADO EN LA MAYORÍA DE LOS MODELOS DE MOTO DE VARIAS MARCAS. TODAVÍA - CLARAMENTE - EL FABRICANTE NO PUEDE GARANTIZAR SU CORRECTO FUNCIONAMIENTO EN TODOS LOS MODELOS HOY EN DÍA DISPONIBLES A LA VENTA, POR LO QUE NO PUEDE CONOCER TODAS LAS CARACTERÍSTICAS DE LOS CIRCUITOS ELÉCTRICOS UTILIZADOS POR LOS FABRICANTES DE MOTO.

SE DECLINA POR ESO CUALQUIER RESPONSABILIDAD EN CASO DE MAL FUNCIONAMIENTO DEL PRODUCTO O EN CASO DE ANOMALÍAS DEL CIRCUITO DE LA MOTO DEBIDAS A SU MONTAJE.

POR INFORMACIÓN LES INDICAMOS LA NECESIDAD DE POTENCIA DE NUESTRO KIT EN EL MOMENTO DE SU FUNCIONAMIENTO:

6,9W - 0,575A

**ISTRUZIONI D'USO  
DERIVATORE DI TENSIONE  
MOUNTING  
INSTRUCTIONS WIRING  
CLAMP**

**INSTRUCTION  
D'UTILISATION DE LA  
COSSE DE DERIVATION  
ELECTRIQUE**

**ANBALIANLEITUNG VOM  
KABELSCHNELLVERBINDER  
INSTRUCCIONES DE  
MONTAJE DEL DERIVADOR  
DE TENSION**

**LINGUETTA DI PLASTICA**  
PLASTIC LOCKING COVER  
LANGUETTE PLASTIQUE DE VERROUILLAGE  
VERSCHLUSSKLAFFE  
LENGUETA DE PLASTICO

**FORO CIECO PER DERIVAZIONE**  
BLANKED HOLE IN CLAMP FOR TOP CASE WIRE  
TROU BORGNE POUR LE FIL DU TOP CASE  
BLINDES LOCH FÜR DAS ZU VERBINDENDE KABEL  
AGUJERO CIEGO PARA LA DERIVACION

**CAVO LAMPADINE STOP DEL BAULETTO**  
TOP CASE STOP LAMP WIRE  
FIL DU FEU DU TOP CASE  
KABEL VOM STOPLICHT DES KOFFERS  
CABLE DE LA LUZ DE STOP DEL BAUL

**LAMA DA SCHIACCIARE CON LA PINZA**  
BLOCK CLAMP BLADE FOR USE WITH PLIERS  
GUILLOTINE EN ACIER  
KABELVERBINDUNGSBLECH  
CHAPA PARA APRETAR CON LOS ALICATES

**CAVO IMPIANTO ELETTRICO MOTOCICLO**  
MOTORCYCLE STOP LAMP WIRE  
FIL DU FEU STOP DE LA MOTO  
ELEKTRISCHE VERBINDUNG VOM MOTORRAD  
CABLE DE LA INSTALACION ELECTRICA DE LA MOTO

**FORO PASSANTE PER CAVO DA INTERCETTARE**  
BLOCK CHANNEL FOR MOTORCYCLE STOP LAMP WIRE  
TROU POUR LE PASSAGE DU FIL DE FEU STOP DE LA MOTO  
SCHUTZE IM BLECH FÜR DIE SCHNELLVERBINDUNG  
AGUJERO PASANTE PARA INTRODUCIR CABLE

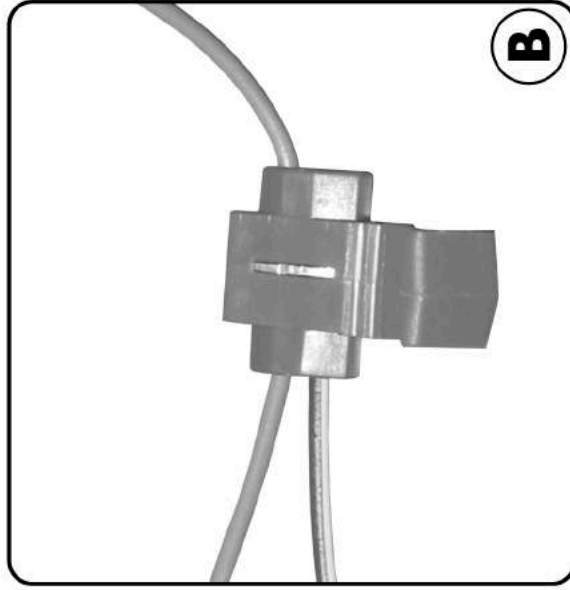

**B**

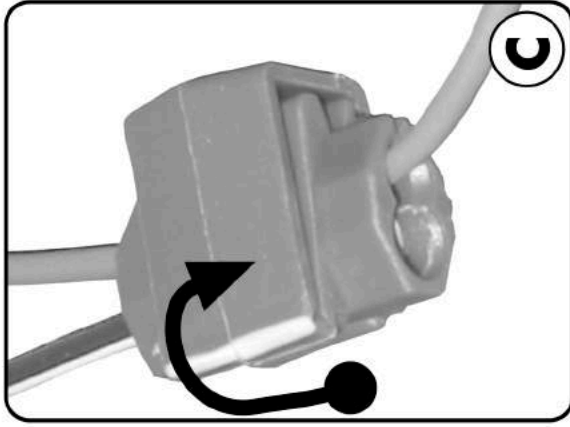

**C**

**1 -INTERCETTARE I CAVI DELL'IMPIANTO ELETTRICO DEL MOTOCICLO UTILI PER IL COLLEGAMENTO DELLE LUCI STOP POSTE SUL BAULETTO GIÙ;**  
-LOCATE THE MOTORCYCLES STOP LAMP WIRES;  
-IDENTIFIEZ LES FILS DU FEU STOP DE LA MOTO;  
-SUCHEN SIE DAS STOPLICHTKABEL VOM MOTORRAD DAS ZUM ANSCHLUSS DES STOPLICHTS IM KOFFER BENÖTIGT WIRD;  
-LOCALIZAR EL CABLE DE LA INSTALACION ELECTRICA DE LA MOTO QUE SIRVE PARA LA CONEXION DE LA LUZ DE STOP POSTERIOR EN EL BAUL GVI;

**2 -POSIZIONARE SENZA TAGLIARE IL CAVO DEL "+" DELLO STOP DELL'IMPIANTO ELETTRICO DEL MOTOCICLO NEL FORO PASSANTE DEL DERIVATORE (FOTO A);**  
-PLACE THE MOTORCYCLE STOP LAMP WIRE (+) IN CHANNEL (C) WITHOUT CLOSING THE CONNECTOR;  
-PLACEZ LE FIL (+) DU FEU STOP DE LA MOTO DANS LE TROU C SANS FERMER LA COSSE;  
-LEGEN SIE DAS STOPLICHTKABEL DES MOTORRADS IN DIE DURCHGEHENDE KABELVERBINDUNG DES KABELSCHNELLVERBINDERS (BILD A);  
-COLOCAR SIN CORTAR EL CABLE DE "+" DE STOP DE LA INSTALACION ELECTRICA DE LA MOTO EN EL AGUJERO PASANTE DEL DERIVADOR (FOTO A);

**3 -POSIZIONARE IL CAVO DEL "+" DEL KIT LUCI DEL BAULETTO NEL FORO CIECO DEL DERIVATORE (FOTO A);**  
-NOW PLACE THE "+" CABLE OF THE TOP CASE IN THE BLOCKED HOLE (E) OF THE CONNECTOR (PICTURE A);  
-PLACEZ LE FIL (+) DU TOP CASE DANS LE TROU BORGNE (E) DE LA COSSE (PHOTO A);  
-LEGEN SIE DAS STOPLICHTKABEL DES KOFFERS IN DAS BLINDE LOCH DES KABELSCHNELLVERBINDERS (BILD A);  
-COLOCAR EL CABLE DEL "+" DEL KIT DE LUZ DEL BAUL EN EL AGUJERO CIEGO DEL DERIVADOR (FOTO A);

**4 -CON L'AUSILIO DI UNA PINZA SCHIACCIARE LA LAMA (INDICATA IN FOTO A) OTTENENDO IL RISULTATO ILLUSTRATO IN FOTO B;**  
-PRESS THE BLADE (A) BY MEANS OF PLIERS (AS SHOWN IN PICTURE 1) OBTAINING THE RESULT SHOWN IN PICTURE B;  
-APPUIEZ SUR LA GUILLOTINE AVEC UNE PAIRE DE PINCES (VOIR PHOTO 1) AFIN D'OBTENIR LE RESULTAT DE LA PHOTO B;  
-DRÜCKEN SIE MIT EINER ZANGE DAS KLEIN BLECH (BILD A) NACH UNTEN BIS ES IN DER STELLUNG VON BILD B IST;  
-CON LA AYUDA DE UNOS ALICATES, APRETAR LA CHAPA (INDICADA EN LA FOTO A) OBTENIENDO EL RESULTADO QUE SE OBSERVA EN LA FOTO B;

**5 -VERIFICARE CHE I CAVI SIANO INCASTRATI BENE E NON ESCANO DAL DERIVATORE;**  
-CHECK THAT THE CABLES ARE CORRECTLY INSERTED AND DO NOT COME OUT OF THE JUNCTION BOX;  
-VERIFIEZ QUE LES FILS SOIENT CORRECTEMENT INSERES ET NE SORTENT PAS DE LA COSSE;  
-ZIEHEN SIE AN DEM KABEL UM DEN FESTEN SITZ UND DEN KONTAKT ZU PRÜFEN;  
-CONTROLAR QUE LOS CABLES ESTEN BIEN FIJADOS Y NO SALGAN DEL DERIVADOR;

**6 -CONCLUDERE IL COLLEGAMENTO CHIUDENDO LA LINGUETTA DI SICUREZZA (INDICATA IN FOTO A) OTTENENDO IL RISULTATO ILLUSTRATO IN FOTO C;**  
-FINISH THE CONNECTION CLOSING THE LOCKING COVER (F) (SHOWN IN PICTURE 1) OBTAINING THE RESULT SHOWN IN PICTURE C;  
-FINISSEZ EN RABATTANT LA LANGUETTE DE VERROUILLAGE (F) (VOIR PHOTO 1) AFIN D'OBTENIR LE RESULTAT DE LA PHOTO C;  
-SCHLIESSEN SIE DIE SICHERUNGSKLAFFE AM KABELSCHNELLVERBINDER BIS SIE EINRÄSTET (FOTO C);  
-FINALIZAR LA CONEXION CERRANDO LA LENGUETA DE SEGURIDAD (INDICADA EN FOTO A) OBTENIENDO EL RESULTADO QUE SE OBSERVA EN LA FOTO C;

**7 -PER IL CAVO DEL "-" DEL KIT LUCI DEL BAULETTO PROCEDERE COME DAL PUNTO 2;**  
-FOR THE EARTH OR (-) CABLE OF THE CASE STOP LIGHT FOLLOW THE SAME PROCEDURE STARTING FROM POINT 2;  
-CONCERNANT LE FIL DE MASSE (-) DU FEU DU TOP CASE SUIVEZ LA MEME PROCEDURE A PARTIR DU POINT N°2;  
-DASSEIBE VOM PUNKT ZWEI MACHEN SIE MIT DEM MINUSPOL;  
-PARA EL CABLE "-" DEL KIT DE LUZ DEL BAUL ACTUAR COMO EN EL PUNTO 2;